



# SANUS™

V I S I O N M O U N T

## VMA201

(6901-170225 <02>)

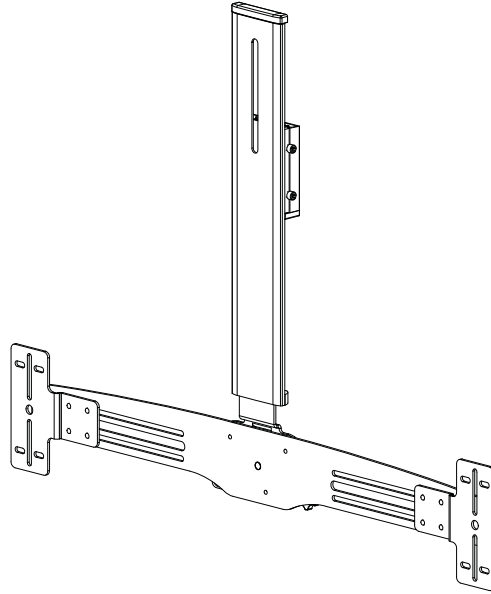

EN

**IMPORTANT SAFETY INSTRUCTIONS - SAVE THESE INSTRUCTIONS**  
Thank you for choosing the Sanus Systems VMA201. The VMA201 is designed to mount center channel, sound bar, and digital processor speakers weighing up to 15.9 kg (35 lbs) below a flat panel monitor. The VMA201 is compatible with the following Sanus Systems flat panel mounts: LL22, LT25, and LMT15.

**CAUTION:** Do not use this product for any purpose not explicitly specified by Sanus Systems. Improper installation may cause property damage or personal injury. If you do not understand these directions, or have doubts about the safety of the installation, contact Customer Service or call a qualified contractor. Sanus Systems is not responsible for damage or injury caused by incorrect mounting, assembly, or use.

**WARNING!** The weight of the monitor and speakers must not exceed the weight capacity of the wall mount used in the installation. The wall must be capable of supporting five times the weight of the monitor, speakers, and wall mount combined.

**WARNING!** This product contains small items that could be a choking hazard if swallowed. Keep these items away from young children!

FR

**INFORMATIONS IMPORTANTES CONCERNANT LA SÉCURITÉ – CONSERVEZ CES INSTRUCTIONS**  
Merci d'avoir choisi l'unité VMA201 de Sanus Systems. L'unité VMA201 a été conçue pour supporter un haut-parleur central, une barre audio et des haut-parleurs de processeur numérique pesant jusqu'à 15,9 kg sous un moniteur à écran plat. L'unité VMA201 est compatible avec les assemblages pour écran plat de Sanus Systems suivants: LL22, LT25, LMT15.

**ATTENTION:** N'utilisez pas ce produit à une fin non spécifiée expressément par Sanus Systems. Une installation incorrecte peut entraîner des préjudices corporels ou des dommages matériels. Si vous ne comprenez pas ces instructions ou si vous avez des doutes quant à la sécurité de l'installation, veuillez contacter le service clientèle ou un installateur qualifié. Sanus Systems n'est pas responsable des dommages ou des préjudices causés par un montage, un assemblage ou une utilisation incorrects.

**AVERTISSEMENT!** Le poids du moniteur + haut-parleurs ne doit pas excéder la capacité de poids du support mural utilisé dans cette installation. Le mur doit être capable de supporter jusqu'à cinq fois le poids combiné du moniteur, des haut-parleurs et de l'assemblage.

**AVERTISSEMENT!** Ce produit contient des composants de petite taille susceptibles de provoquer un étouffement en cas d'ingestion. Éloignez ces composants d'enfants en bas âge !

**Sanus Systems** 2221 Hwy 36 West, Saint Paul, MN 55113 USA • sanus.com

Americas: 800-359-5520 • 651-484-7988 • info@sanus.com

Europe, Middle East, and Africa: 31 (0) 40 26 68 619 • sanus.europe@sanus.com

Asia Pacific: 86 755 8996 9226 • 800 999 6688 (mainland China only) • sanus.ap@milestone.com

©2009 Milestone AV Technologies. All rights reserved. Sanus is a division of Milestone.

All other brand names or marks are used for identification purposes and are trademarks of their respective owners.

**DE** WICHTIGE SICHERHEITSHINWEISE – BEWAHREN SIE DIESE HINWEISE SORGFÄLTIG AUF

Vielen Dank, dass Sie sich für die VMA201 von Sanus Systems entschieden haben. Mit der VMA201 können Sie Mittelkanal-, Soundbar- und digitale Prozessorlautsprecher mit einem Gewicht bis zu 15,9 kg unter einem Flachbildschirm anbringen. Die VMA201 ist mit den folgenden Flachbildschirmhalterungen von Sanus Systems kompatibel: LL22, LT25, LMT15.

**! VORSICHT:** Verwenden Sie dieses Produkt nicht für Zwecke, die von Sanus Systems nicht ausdrücklich angegeben wurden. Falsche Montage kann Sachbeschädigungen oder Körperverletzungen zur Folge haben. Falls Sie diese Anleitung nicht verstehen oder Zweifel bezüglich der Sicherheit der Montage haben, setzen Sie sich bitte dem Sanus Systems-Kundendienst in Verbindung oder ziehen Sie einen qualifizierten Unternehmer zu Rate. Sanus Systems haftet nicht für Schäden oder Verletzungen, die durch falsche Montage, falschen Zusammenbau oder falsche Benutzung verursacht werden.

**! WARNUNG!** Das Gewicht von Bildschirm und Lautsprechern darf die max. Tragkraft der bei der Montage verwendeten Wandhalterung nicht überschreiten. Die Wand muss das Fünffache des Gesamtgewichts von Bildschirm, Lautsprechern und Wandhalterung tragen können.

**! WARNUNG!** Dieses Produkt enthält kleine Teile, die, wenn sie heruntergeschluckt würden, zum Ersticken führen könnten. Diese Teile daher von kleinen Kindern fernhalten!

**ES** INSTRUCCIONES IMPORTANTES DE SEGURIDAD – CONSERVE ESTAS INSTRUCCIONES

Gracias por escoger la unidad VMA201 de Sanus Systems. El modelo VMA201 está diseñado para montar altavoces de canal central, con barra de sonido y procesador digital que pesen hasta 15,9 kg (35 libras) debajo de un monitor de panel plano. El VMA201 es compatible con los siguientes soportes de pantalla plana de Sanus Systems: LL22, LT25, LMT15.

**! PRECAUCIÓN:** No utilice este producto para ningún fin que no sea explícitamente especificado por Sanus Systems. Una instalación inadecuada puede provocar daños materiales o lesiones personales. Si no entiende las instrucciones de montaje o tiene alguna duda sobre la seguridad de la instalación, contacte con Sanus Systems o llame a un operario cualificado. Sanus Systems no es responsable de daños o lesiones causados por el montaje, ensamblaje o uso incorrectos.

**! ¡ATENCIÓN!** El peso del monitor y de los altavoces no debe superar la capacidad máxima del soporte de pared utilizado en la instalación. La pared debe soportar hasta cinco veces el peso del monitor, los altavoces y el soporte de pared combinados.

**! ¡ATENCIÓN!** Este producto contiene piezas de pequeño tamaño que podrían significar un peligro al ser ingeridas. Mantener fuera del alcance de los niños pequeños.

**PT** INSTRUÇÕES DE SEGURANÇA IMPORTANTES – GUARDE ESTAS INSTRUÇÕES Obrigado por ter escolhido o VMA201 da Sanus Systems. O VMA201 é projetado para montagem em um alto-falantes com canal central, barra de som e processador digital com peso até 15,9 kg abaixo de um monitor de tela plana. O VMA201 é compatível com as seguintes armações de ecrãs planos da Sanus Systems: LL22, LT25, LMT15.

**! ATENÇÃO:** Não use o produto para nenhuma finalidade que não tenha sido explicitamente especificada pela Sanus Systems. Uma instalação inadequada poderá causar danos de propriedade ou ferimentos pessoais. Se não compreender as instruções ou se tiver dúvidas sobre a segurança da instalação, por favor contacte o Centro de Atendimento ao Cliente da Sanus Systems ou consulte um técnico de instalações. A Sanus Systems não se responsabiliza por danos ou ferimentos causados pela correcta montagem e fixação ou pelo uso inadequado.

**! ATENÇÃO!** O peso do monitor e das colunas não deve exceder a capacidade de peso da armação de parede utilizada na instalação. A parede deverá ser capaz de suportar cinco vezes mais o peso acumulado do monitor, das colunas e da armação.

**! ATENÇÃO!** Este produto contém peças pequenas que podem provocar asfixia no caso de ingestão. Mantenha estas peças fora do alcance de crianças pequenas!

**NL** BELANGRIJKE VEILIGHEIDSinSTRUCTIES – BEWAAR DEZE GOED Hartelijk dank voor uw aankoop van VMA201 van Sanus Systems. De VMA201 is ontworpen om een middenkanaal, geluidsstang en digitale processor luidsprekers die tot 15,9 kg (35 lbs) wegen te monteren onder een flatpanel monitor. De VMA201 is compatibel met de volgende steunen voor platte beeldschermen van Sanus Systems: LL22, LT25, LMT15.

**! LET OP:** Gebruik dit product niet voor doeleinden die niet expliciet zijn gespecificeerd door Sanus Systems. Onjuiste installatie kan leiden tot schade aan eigendommen of persoonlijk letsel. Wanneer u deze aanwijzingen niet begrijpt, of twijfelt over de veiligheid van de installatie, neem dan contact op met de afdeling Customer Service van Sanus Systems of met een erkend installateur. Sanus Systems is niet aansprakelijk voor enigerlei letsel of schade die het gevolg is van onjuiste montage, assemblage of gebruik.

**! WAARSCHUWING!** Het gewicht van het beeldscherm en de luidsprekers mag niet hoger zijn dan de capaciteit van de muursteun die voor de installatie is gebruikt. De muur dient geschikt te zijn voor het ondersteunen van vijf keer het gecombineerde gewicht van het beeldscherm, de luidsprekers en de muursteun.

**! WAARSCHUWING!** Dit product bevat kleine onderdelen die verstikkingsgevaar kunnen opleveren wanneer ze worden ingeslikt. Houd ze daarom uit de buurt van kleine kinderen!

**IT** ISTRUZIONI DI SICUREZZA IMPORTANTI - CONSERVARE CON CURA QUESTE ISTRUZIONI

Grazie per aver scelto il Sanus Systems VMA201. Il VMA201 è stato progettato per sostenere un altoparlante per canale centrale, barra dell'altoparlante e altoparlanti digitali dal peso fino a 15,9 kg (35 libbre) sotto ad un monitor piatto. Il modello VMA201 è compatibile con i seguenti supporti per schermi a pannello piatto Sanus Systems: LL22, LT25, LMT15.

**! PRECAUZIONE:** Il presente prodotto non deve essere usato per scopi diversi da quelli chiaramente specificati da Sanus Systems. Un'installazione scorretta può esporre al rischio di danni a cose o lesioni personali. Qualora le presenti istruzioni non fossero comprese appieno, o in caso di dubbi per quanto attiene la sicurezza d'installazione, contattare il Servizio Clienti di Sanus Systems o altra persona qualificata. Sanus Systems non potrà essere ritenuta responsabile di alcun danno o lesione derivante da montaggio, assemblaggio o uso scorretto.

**! AVVERTENZA!** Il peso combinato di schermo e altoparlanti non può essere superiore alla portata del supporto a parete usato nell'installazione. La parete deve essere in grado di sostenere un peso cinque volte maggiore del peso combinato di schermo, altoparlanti e supporto a parete.

**! AVVERTENZA!** Questo prodotto contiene piccoli elementi che, se ingeriti, potrebbero provocare soffocamento. Tenere questi piccoli elementi fuori dalla portata dei bambini!

**EL** ΣΗΜΑΝΤΙΚΕΣ ΟΔΗΓΙΕΣ ΑΣΦΑΛΕΙΑΣ - ΦΥΛΑΞΤΕ ΑΥΤΕΣ ΤΙΣ ΟΔΗΓΙΕΣ  
Ευχαριστούμε που επιλέξατε το Sanus Systems VMA201. Το VMA201 έχει σχεδιαστεί για τη στήριξη κεντρικού ηχείου καναλιού, στήλης ήχου και ηχείων ψηφιακού επεξεργαστή που ζυγίζουν έως και 15,9 κιλά (35 lbs) κάτω από επίπεδη οθόνη. Το VMA201 είναι συμβατό με τις παρακάτω επίπεδες οθόνες Sanus Systems: LL22, LT25, LMT15.

**ΠΡΟΣΟΧΗ:** Μην χρησιμοποιείτε το προϊόν αυτό για χρήσεις οι οποίες δεν αναφέρονται ρητά από τη Sanus Systems. Τυχόν αντικανονική εγκατάσταση μπορεί να προκαλέσει υλικές ζημιές ή ατομικό τραυματισμό. Εάν δεν αντιλαμβάνεστε αυτές τις οδηγίες ή έχετε αμφιβολίες για την ασφάλεια της εγκατάστασης, επαφή με την Εξυπηρέτηση Πελατών της Sanus Systems ή επικοινωνήστε με εξειδικευμένο εγκαταστάτη. Η Sanus Systems δε φέρει ευθύνη για ζημιές ή τραυματισμό που ενδεχομένως έχει προκληθεί από εσφαλμένη τοποθέτηση, συναρμολόγηση ή χρήση.

**ΠΡΟΕΙΔΟΠΟΙΗΣΗ!** Το βάρος της οθόνης και των ηχείων δεν πρέπει να υπερβαίνουν την ικανότητα βάρους της βάσης τοίχου που χρησιμοποιείται στην εγκατάσταση. Ο τοίχος πρέπει να έχει την ικανότητα υποστήριξης πενταπλάσιου φορτίου από το συνολικό βάρος της οθόνης, των ηχείων και της βάσης τοίχου.

**ΠΡΟΕΙΔΟΠΟΙΗΣΗ!** Αυτό το προϊόν περιέχει μικρά αντικείμενα που μπορούν να προκαλέσουν πνιγμό από πιθανή κατάποση. Κρατήστε αυτά τα αντικείμενα μακριά από μικρά παιδιά!

**NO** VIKTIGE SIKKERHETSINSTRUKSJONER – TA VARE PÅ DISSE INSTRUKSJONENE  
Takk for at du har valgt VMA201 fra Sanus Systems. VMA201 er utformet for montering av senterhøytalere, lyd Stolpe og digital prosessor på opptil 15,9 kg under en flatskjerm. VMA201 er kompatibel med følgende flatskjermfester fra Sanus Systems: LL22, LT25, LMT15.

**FORSIKTIG:** Bruk ikke dette produktet til andre formål enn de som spesifiseres av Sanus Systems. Feil installasjon kan føre til personskaade eller materielle skader. Hvis du ikke forstår disse instruksjonene eller tviler på om installasjonen er trygg, bør du kontakte Sanus Systems Customer Service eller tilkalle en kvalifisert snekker. Sanus Systems kan ikke holdes ansvarlig for skade eller legemsskade som skyldes feil montering, feil sammenføring eller feil bruk.

**ADVARSEL!** Vekten på skjermen og høytalerne må ikke overskride vektgrensen til veggfestet som brukes til monteringen. Veggen må kunne bære opptil fem ganger den samlede vekten av skjermen, høytalerne og veggfestet.

**ADVARSEL!** Dette produktet inneholder smådelar som kan utgjøre en kvelningsrisiko hvis de svelges. Hold disse delene utilgjengelige for småbarn!

**DA** VIGTIGE SIKKERHEDSOPLYSNINGER - GEM DISSE OPLYSNINGER  
Tak, fordi du valgte VMA201 fra Sanus Systems. VMA201 er designet til at montere en centerhøjtaler, lydbar og digital prosessor på op til 15,9 kg under en fladskærm. VMA201 er kompatibel med følgende fladskærmsholdere fra Sanus Systems: LL22, LT25, LMT15.

**FORSIGTIGHED** Brug ikke dette produkt til formål, som ikke er udtrykkelig specificerede af Sanus Systems. Forkert installation kan medføre skade på materiale eller personskaade. Hvis du ikke forstår disse instruktioner, eller er i tvivl om installationssikkerhed, kontakt Sanus Systems Kundeservice eller ring til en kvalificeret installatør. Sanus Systems er ikke ansvarlig for skade eller kvæstelser forårsaget af forkert ophæng, forkert montage eller forkert brug.

**ADVARSEL!** Vægten på skærmen og højtalerne må ikke overstige vægtgrænsen for den vægholder, som anvendes til monteringen. Væggen skal kunne bære op til fem gange den samlede vægt af skærmen, højtalerne og vægholderen.

**ADVARSEL!** Dette produkt indeholder små dele, der kan forårsage kvælningfare, hvis de sluges. Hold disse dele væk fra børn.

**SV** VIKTIGA SÄKERHETSANVISNINGAR – SPARA DESSA ANVISNINGAR  
Tack för att du valde Sanus Systems VMA201. VMA201 är utformad för att montera centerhögtalare, ljudpelare och högtalare med digital processor som väger upp till 15,9 kg (35 lbs) under en plattskärm. VMA201 är kompatibel med följande Sanus Systems-fästen för flatskärmar: LL22, LT25, LMT15.

**OBSERVERA:** Använd inte produkten för andra ändamål än de som uttryckligen omnämns av Sanus Systems. Felaktig montering kan leda till skador på föremål och personer. Om du inte förstår beskrivningen eller är tveksam om monteringen är säker, ta kontakt med Sanus Systems' kundtjänst eller en kvalificerad tekniker. Sanus Systems kan inte hållas ansvarig för skador eller olycksfall som förorsakats av felaktig montering, felaktig hopsättning eller felaktig användning.

**VARNING!** Bildskärmens och högtalarnas sammanlagda vikt får inte överskrida viktkapaciteten hos det väggfäste som används vid monteringen. Væggen måste kunna bære en vikt motsvarande fem gånger skærmen, högtalarna och väggfästet tillsammans.

**VARNING!** Den här produkten innehåller smådelar som kan förorsaka kvävning om de sväljs ned. Förvara dessa delar utom räckhåll för barn!

**RU** ВАЖНЫЕ ИНСТРУКЦИИ ПО ТЕХНИКЕ БЕЗОПАСНОСТИ – СОХРАНИТЕ ЭТИ ИНСТРУКЦИИ  
Благодарим вас за выбор модели VMA201 компании Sanus Systems. VMA201 предназначена для крепления центрального канала, планки громкоговорителя и колонок цифрового процессора массой до 15,9 кг (35 фунтов) под телевизионной панелью. Модель VMA201 совместима со следующими моделями креплений для телевизионных панелей Sanus Systems: LL22, LT25, LMT15.

**ОСТОРОЖНО!** Не используйте изделие для каких бы то ни было целей, конкретно не оговоренных компанией Sanus Systems. Неправильная установка может привести к повреждению имущества и травме. Если не понимаете данных инструкций или сомневаетесь в безопасности установки, обратитесь в центр обслуживания Sanus Systems или вызовите квалифицированного подрядчика. Sanus Systems не несет ответственности за ущерб и травмы, вызванные неправильной установкой, сборкой и использованием.

**ПРЕДУПРЕЖДЕНИЕ!** Суммарный вес монитора и колонок не должен превышать расчетный вес настенного крепления, используемого при установке. Стена должна выдерживать нагрузку, в пять раз превышающую общий вес монитора, колонок и настенного крепления.

**ПРЕДУПРЕЖДЕНИЕ!** В этом изделии содержатся небольшие предметы, способные представлять опасность для здоровья в случае их проглатывания. Держите эти предметы вдали от маленьких детей!

**PL** WAŻNE INSTRUKCJE DOTYCZĄCE BEZPIECZEŃSTWA — NIE WYRZUCAĆ

Dziękujemy za wybór wspornika VMA201 firmy Sanus Systems. Uchwyt VMA201 został zaprojektowany w celu zamontowania głośnika centralnego, listwy dźwiękowej i głośników przetwornika cyfrowego o wadze do 15,9 kg (35 funtów) pod monitorem płaskoekranowym. Wspornik VMA201 pasuje do następujących uchwytów firmy Sanus Systems przeznaczonych do montażu paneli płaskich: LL22, LT25, LMT15.

**! UWAGA:** Nie wykorzystuj tego produktu do celów innych niż wyraźnie określone przez firmę Sanus Systems. Nieprawidłowa instalacja może spowodować zniszczenie mienia lub obrażenia ciała. Jeśli poniższe wskazówki nie są zrozumiałe lub masz wątpliwości co do bezpieczeństwa instalacji, skontaktuj się z działem obsługi klienta firmy Sanus Systems lub wezwij wykwalifikowanego wykonawcę. Firma Sanus Systems nie ponosi odpowiedzialności za szkody i obrażenia będące wynikiem nieprawidłowego mocowania, montażu czy użytkowania.

**! OSTRZEŻENIE!** Waga monitora i głośników nie może przekraczać nośności uchwytu montażowego użytego do zainstalowania zestawu. Ściana musi zapewniać nośność pięciokrotnie większą niż łączna waga monitora, głośników i uchwytu montażowego.

**! OSTRZEŻENIE!** Produkt zawiera małe elementy, które grożą zadławieniem w razie połknięcia. Przechowuj je poza zasięgiem małych dzieci!

**CS** DŮLEŽITÉ BEZPEČNOSTNÍ POKYNY – BEZPEČNĚ JE ULOŽTE  
Děkujeme vám za zakoupení jednotky Sanus Systems VMA201. Model VMA201 je určen k montáži středového reproduktoru, držáku reproduktorů a reproduktorů zesilovače do hmotnosti 15,9 kg pod plochý monitor. VMA201 je kompatibilní s těmito držáky plochých monitorů Sanus Systems: LL22, LT25, LMT15.

**! POZOR:** Používejte tento výrobek výhradně pro účel výslovně stanovený výrobcem Sanus Systems. Nesprávná instalace může vést k poškození majetku nebo zranění osob. Pokud těmto pokynům nerozumíte nebo máte jakékoli pochybnosti ohledně bezpečnosti instalace, kontaktujte oddělení služeb zákazníků společnosti Sanus Systems nebo zavolejte kvalifikovaného odborníka. Společnost Sanus Systems neodpovídá za poškození nebo zranění způsobená nesprávnou instalací, montáží nebo použitím.

**! VAROVÁNÍ!** Součet hmotností monitoru a reproduktorů nesmí přesáhnout nosnost použitého nástěnného držáku. Stěna musí být schopná unést zatížení ve výši pětinašobku součtu hmotností monitoru, reproduktorů a držáku.

**! VAROVÁNÍ!** Tento výrobek obsahuje malé části, které mohou v případě spolknutí představovat riziko zadušení. Tyto části ukládejte mimo dosah malých dětí!

**TR** ÖNEMLİ GÜVENLİK TALİMATLARI - BU TALİMATLARI SAKLAYIN  
Sanus Systems VMA201'yi seçtiğiniz için teşekkür ederiz. VMA201 düz ekran monitöre en çok 15,9 kg (35 lb) ağırlığındaki orta kanal, sound bar ve dijital işlemcili hoparlörleri takmak için tasarlanmıştır. VMA201 aşağıdaki Sanus Systems düz panel taşıma düzeneğiyle uyumludur: LL22, LT25, LMT15.

**! DİKKAT:** Bu ürünü Sanus Systems Sistemleri tarafından açıkça belirtilmeyen bir amaç için kullanmayın. Hatalı kurulum kişisel yaralanmaya ya da cihazınızın zarar görmesine neden olabilir. Bu talimatları anlamadıysanız ya da kurulumun düzgün bir şekilde yapıldığından emin değilseniz Sanus Systems Sistemleri Müşteri Hizmet Merkezi ya da yetkili bir uzman ile iletişime geçin. Sanus Systems Sistemleri, hatalı kurulum, tertibat ya da kullanımdan dolayı meydana gelen hasar veya yaralanmalardan hiçbir şekilde sorumlu değildir.

**! UYARI!** Monitör ve hoparlörlerin ağırlığı montaj sırasında kullanılan duvar taşıma düzeneğinin ağırlık kapasitesini geçmemelidir. Duvarın, monitör, hoparlörler ve taşıma düzeneğinin toplam ağırlığının beş katı ağırlığı taşıyabilmesi gerekmektedir.

**! UYARI!** Bu ürün, yutulduğu takdirde boğulmaya yol açabilecek küçük parçalar içermektedir. Bu parçaları küçük çocuklardan uzak tutun!

**JP** 重要— 上記の安全指示書を保管しておいてください  
Sanus SystemsのVMA201をご購入いただきありがとうございます。VMA201は、フラットパネルモニター下に、最大重量15.9 kg (35 lbs)のセンターチャンネル、サウンドバー、デジタルプロセッサースピーカーを搭載できます。VMA201は以下のSanus Systemsフラットパネルモニターマウントに対応しています。LL22, LT25, LMT15

**! 注:** Sanus Systemsが明記している目的以外でこの製品を使用しないでください。設置方法や使用方法が不適切な場合、ケガや物的損害の原因となります。ここに記載されている説明ではよくわからない場合、もしくは設置上の安全性について疑問がある場合は、Sanus Systemsカスタマーサービスまでお問い合わせください。Sanus Systemsは、取り付け、使用が正しく行われていないことに起因するケガ、破損については責任を負いかねます

**! 警告:** モニターとスピーカーの重量が、取り付けに使用したウォールマウントの耐荷重を超えてはなりません。取り付ける壁は、モニター、スピーカー、マウント器具をあわせた重量の5倍の重量を支えることができなければなりません。

**! 警告:** 本製品には小さい部品が同梱されており、誤って飲み込むと窒息の危険性があります。子供のそばにこういった部品を置かないようにしてください。

**MD** 重要安全说明 - 保存这些说明  
感谢您选择 Sanus Systems 的 VMA201。VMA201 可用于将重量不超过 15.9 kg (35 磅) 的中心通道、条形音箱和数字处理器扬声器安装在平面显示器下方。VMA201 与下述 Sanus Systems 平板支架兼容: LL22, LT25, LMT15。

**! 注意** 请勿将本产品用于 Sanus Systems 明确指定以外的其它目的。不当安装或使用会造成人身伤害和/或财产损失。若不理解此类指示或对安全安装存有疑惑,请联系 Sanus Systems 客户服务中心。对因不当安装或使用本产品而造成的伤害或损失, Sanus Systems 概不负责。

**! 警告** 显示器和音箱总重不应超过安装所用壁挂支架的载重量。墙壁应能支持五倍于显示器、音箱和壁挂支架总重的重量。

**! 警告** 本产品包含小型项目, 若不慎吞食, 存在窒息危险。请将此类项目远离儿童放置!



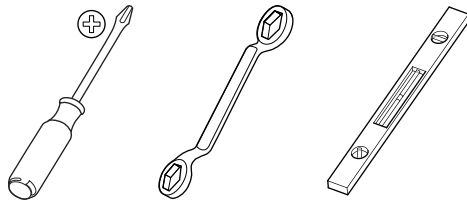
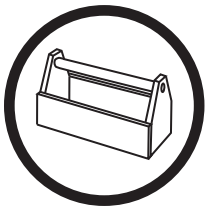

### EN Supplied Parts and Hardware

Before starting assembly, verify all parts are included and undamaged. If any parts are missing or damaged, do not return the item to your dealer; contact Customer Service. Never use damaged parts!

 Hardware and procedures for multiple mounting configurations are included. When you see this symbol, choose the correct configuration to suit your needs. Not all hardware included will be used.

### FR Pièces et matériel fournis

Avant de commencer l'assemblage, assurez-vous que toutes les pièces sont présentes et qu'elles ne sont pas endommagées. Si une pièce est manquante ou endommagée, contactez le service Clientèle de. Ne retournez pas les pièces endommagées à votre revendeur. N'utilisez jamais de pièces endommagées !

 Ferramentas e procedimentos para várias configuração de montagem incluídos. Quando ver este símbolo, escolha a configuração correcta que corresponda com as suas necessidades. Nem todas as ferramentas serão usadas.

### DE Gelieferte Teile und Beschläge

Überprüfen Sie, bevor Sie mit dem Zusammenbau beginnen, ob alle Teile vorhanden und unbeschädigt sind. Falls Teile fehlen oder beschädigt sind, geben Sie den Artikel nicht an Ihren Händler zurück; setzen Sie sich vielmehr mit dem -Kundendienst in Verbindung. Niemals beschädigte Teile verwenden!

 Beschläge und Anweisungen für Mehrfach- Montagekonfigurationen sind beigefügt. Wenn Sie dieses Symbol sehen, wählen Sie die richtige Konfiguration für Ihren Bedarf. Es werden nicht alle Beschläge verwendet.

### ES Piezas y Materiales Suministrados

Antes de iniciar el ensamblaje, comprobar que se encuentran incluidas y en buenas condiciones todas las piezas. Si falta o está deteriorada alguna pieza, no devuelva el artículo a su concesionario; póngase en contacto con el servicio de atención al cliente de. ¡No utilice nunca piezas deterioradas!

 Se incluye el material y las instrucciones para el montaje múltiple. Cuando vea este símbolo, elija la configuración adecuada a sus necesidades. No habrá que utilizar todo el material.

### PT Partes e Ferramentas Fornecidas

Antes de iniciar a montagem, verifique se todas as partes foram incluídas e se não são defeituosas. Caso faltarem peças ou haja peças defeituosas não devolva a peça ao seu ponto de venda; contacte o Serviço de Apoio ao Cliente da. Nunca use peças defeituosas!

 Ferramentas e procedimentos para várias configuração de montagem incluídos. Quando ver este símbolo, escolha a configuração correcta que corresponda com as suas necessidades. Nem todas as ferramentas serão usadas.

### NL Bijgeleverde onderdelen en materialen

Voordat u begint met de montage dient u eerst te controleren of alle onderdelen onbeschadigd zijn bijgeleverd. Wanneer er onderdelen ontbreken of beschadigd zijn, stuur het artikel dan niet terug naar uw dealer; neem contact op met de afdeling Customer service van. Gebruik nooit beschadigde onderdelen!

 Materialen en aanwijzingen voor verschillende montagemogelijkheden worden bijgeleverd. Wanneer u dit symbool ziet, kies dan de configuratie die het meest geschikt is voor uw wensen. Niet alle materialen worden gebruikt.

### IT Parti ed elementi di montaggio in dotazione

Prima di procedere al montaggio verificare che siano presenti tutti i componenti e che gli stessi non siano danneggiati. Qualora qualche pezzo risultasse mancante o danneggiato, si invita l'utilizzatore a non restituire l'unità al rivenditore ma a contattare il Servizio Clienti di. Non usare mai componenti danneggiati!

 Gli elementi di montaggio, completi delle relative procedure per le diverse configurazioni di montaggio, sono compresi. In presenza di questo simbolo scegliere la corretta configurazione a seconda delle proprie esigenze. Alcuni degli elementi di montaggio forniti non saranno utilizzati.

### EL Παρεχόμενα κομμάτια και υλικά

Πριν να ξεκινήσετε τη συναρμολόγηση, επιβεβαιώστε πως περιλαμβάνονται όλα τα κομμάτια στη συσκευασία και πως δεν έχουν υποστεί ζημιά. Αν κάποια κομμάτια λείπουν ή έχουν υποστεί ζημιά, μην επιστρέψετε τη μονάδα στο κατάστημα αγοράς, αλλά επικοινωνήστε με την Εξυπηρέτηση πελατών της. Μη χρησιμοποιείτε ποτέ κομμάτια που έχουν υποστεί ζημιά!

 Περιλαμβάνονται υλικά και οδηγίες για πολλές διαμορφώσεις τοποθέτησης. Όταν δείτε αυτό το σύμβολο, επιλέξτε τη σωστή διαμόρφωση που ανταποκρίνεται στις ανάγκες σας. Δε θα χρησιμοποιηθούν όλα τα υλικά.

### NO Medfølgende deler og utstyr

Se til at alle deler følger med og er uskadede før du begynner med monteringen. Hvis noen deler mangler eller er defekte, skal du ikke returnere dem til forhandleren. Kontakt kundeservice. Bruk aldri defekte deler!

 Utstyr og framgangsmåter ved mangfoldige konfigurasjoner følger med. Når du ser dette symbolet, må du velge korrekt konfigurasjon for dine behov. Ikke alt utstyret vil bli brukt.

### DA Medleverede dele og armatur

Før samling, kontroller at alle dele er inkluderet og ubeskadiget. Hvis der mangler dele eller dele er beskadiget, returner ikke enheden til din forhandler; kontakt kundeservice. Brug aldrig dele, som er beskadiget!

 Armatur og procedurer for forskellige monteringer er inkluderet. Når du ser dette symbol, vælg den montering, som passer til dit behov. Ikke alt armatur vil blive brugt.

### SV Bifogade delar och järnvaror

Innan du påbörjar monteringen, kontrollera att alla delar ingår och att de inte är skadade. Om några delar saknas eller är skadade ska du inte lämna tillbaka dem till din återförsäljare. Ta istället kontakt med Kundtjänst. Använd aldrig skadade delar!

 Fastsättningsmaterial och bruksanvisning för olika monteringsätt ingår. När du ser den här symbolen väljer du det monteringsätt som passar dina behov. Inte allt fastsättningsmaterial kommer att användas.

### RU Детали и оборудование, входящее в комплект поставки

Перед тем, как приступить к сборке, убедитесь, что весь комплект деталей в наличии и в неповрежденном состоянии. Если какие-либо детали отсутствуют или повреждены, не возвращайте изделие дилеру; обратитесь в центр обслуживания. Никогда не используйте дефектные детали!

 Прилагаются металлоизделия и описание процедур для нескольких конфигураций монтажа. Увидев этот символ, выберите правильную конфигурацию, отвечающую вашим потребностям. Будут использоваться не все металлоизделия.

**PL Dostarczone części i osprzęt**

Przed rozpoczęciem montażu sprawdź kompletność i stan wszystkich części. W razie braków lub uszkodzenia, nie zwracaj towaru do sprzedawcy; skontaktuj się z obsługą klienta firmy. Nigdy nie używaj uszkodzonych części!

**☞** Zestaw zawiera osprzęt i procedury montażowe dla różnych konfiguracji. Ten symbol nakazuje wybór odpowiedniej konfiguracji. Nie cały osprzęt zostanie wykorzystany.

**CS Dodané součásti a montážní materiál**

Před začátkem montáže zkontrolujte, že jsou v balení všechny díly a že nejsou poškozeny. Pokud některé díly chybí nebo jsou poškozeny, nevracejte předmět prodejci, ale spojte se s oddělením služeb zákazníkům společnosti. Nikdy nepoužívejte poškozené díly.

**☞** Součástí balení je montážní materiál a návod pro různé varianty upevnění. Když uvidíte tento symbol, vyberte si správnou konfiguraci, která vyhovuje vašim potřebám. Nebude potřeba všechen montážní materiál.

**TR Ürünle Birlikte Verilen Parçalar ve Donanım**

Ürünü kurmaya başlamadan önce, bütün parçaların bulunduğunu ve hasar görmediğini kontrol edin. Herhangi bir parça kayıpsa veya hasar görmüşse, malzemeyi bayiinize iade etmeyin; Sanus Sistemleri Müşteri Hizmetleri ile irtibata geçin. Arızalı parçaları kesinlikle kullanmayın!

**☞** Çoklu montaj yapılandırılmaları için gerekli donanım ve prosedürler bulunmaktadır. Bu işareti görünce, ihtiyaçlarınıza uygun olan doğru yapılandırmayı seçin. Bütün donanım kullanılmayacaktır.

**JP 同梱部品および金具**

組み立てを始める前に、部品がすべてそろっており、破損していないことを確認してください。足りない部品または破損している部品がある場合は、販売店に製品を返品されるのではなく、カスタマーサービスまでご連絡ください。破損した部品は絶対にご使用にならないでください。

**☞** 取り付け方法は複数あり、それぞれに必要な金具と手順が記載されています。この記号が示されている場合、必要な正しい方法を選択してください。記載されたすべての金具を使用するわけではありません。

**MD 随帯の部件和硬件**

开始组装前，请验证所有部件皆包含在内且无受损。若有任何部件丢失或受损，请勿将该部件返还经销商；请联系 客户服务中心。请勿使用受损部件。

**☞** 随带有硬件和多项安装配置步骤。看到该符号时，请根据需要选择正确的配置。并非随带的所有硬件都会用到。

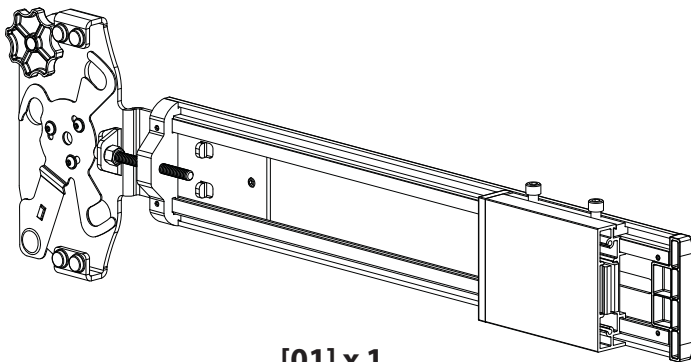

[01] x 1

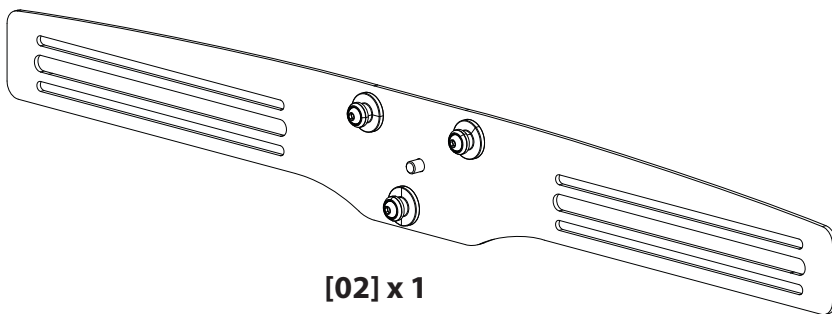

[02] x 1

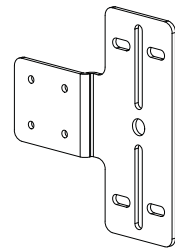

[03] x 2

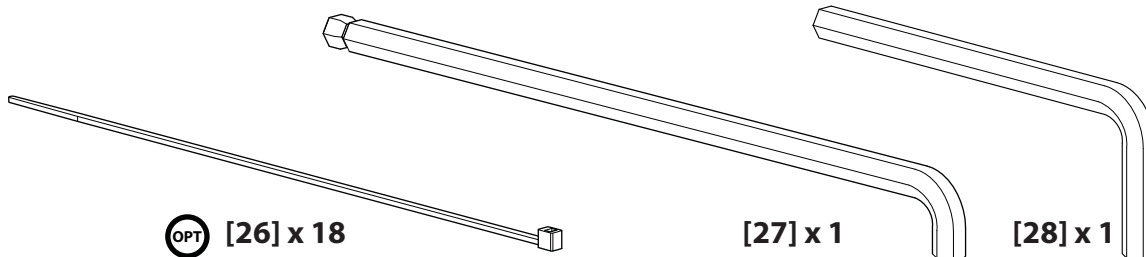
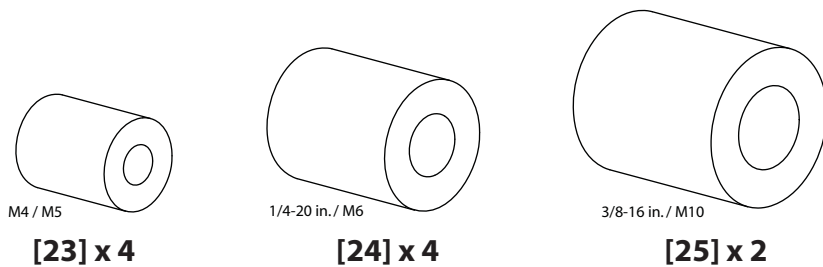
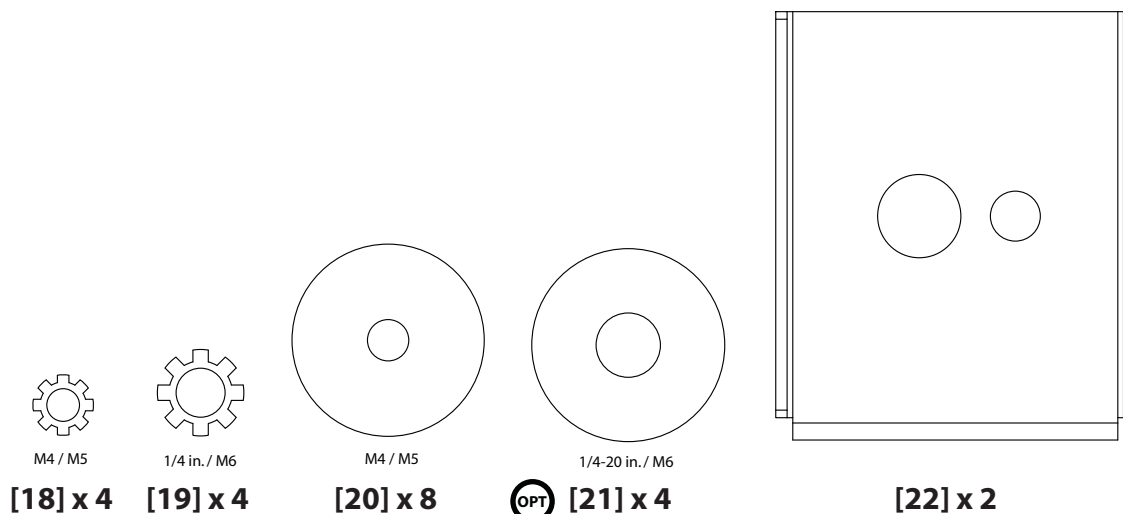
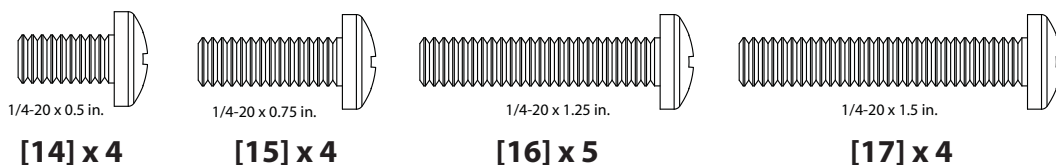
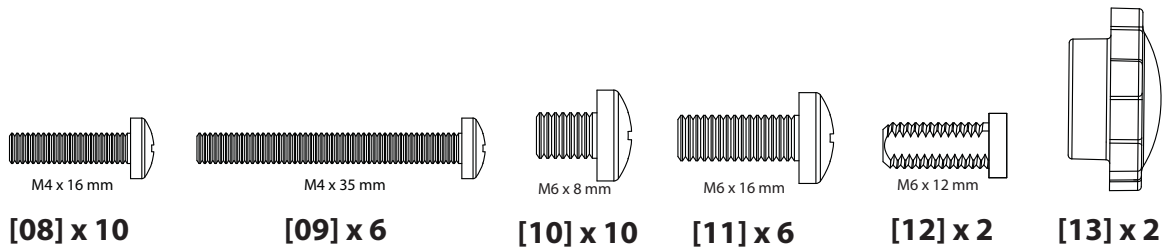
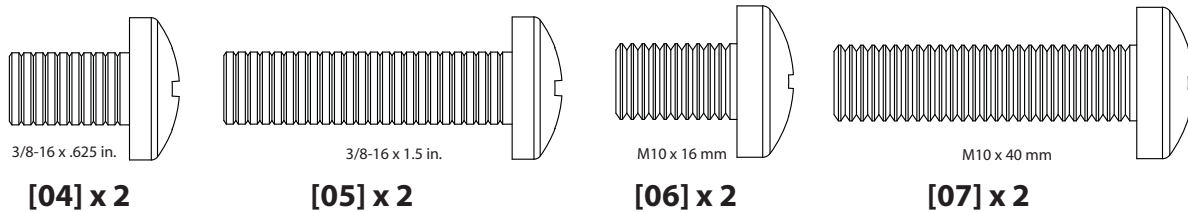

**EN** Place the wall mount into either the ClickStand or Home position to provide the best access to the bottom of the mount.

**OP** For easier access, remove TV from wall mount.

Please refer to the instruction manual that came with your wall mount. If you no longer have the instruction manual that came with your wall mount, download a copy from [www.sanus.com](http://www.sanus.com).

**NOTE:** If you are installing both the VMA201 and a VMA201 compatible mount at the same time, do not install the TV to the wall mount until after you have performed step 5.1 of this manual.

**FR** Mettez le support mural en position « ClickStand » ou « Repos » pour permettre un meilleur accès au dessous du support.

**OP** Retirez le téléviseur du support pour faciliter l'accès.

Reportez-vous au mode d'emploi livré avec votre unité. Si vous n'avez plus le mode d'emploi livré avec votre support mural, téléchargez une copie depuis [www.sanus.com](http://www.sanus.com).

**REMARQUE:** Si vous installez en même temps le support VMA201 et un support compatible VMA201, n'installez pas le téléviseur avant d'avoir effectué l'étape 5.1 de ce manuel.

**DE** Bringen Sie die Wandhalterung in die ClickStand- oder die Ausgangsposition, um leicht auf die Unterseite der Halterung zugreifen zu können.

**OP** Um den Zugriff zu erleichtern, entfernen Sie den Fernseher von der Wandhalterung.

Folgen Sie den Anweisungen in dem Handbuch, das mit Ihrer Wandhalterung geliefert wurde. Falls Sie das mit Ihrer Wandhalterung gelieferte Handbuch nicht mehr besitzen, laden Sie unter [www.sanus.com](http://www.sanus.com) eine Kopie herunter.

**HINWEIS:** Wenn Sie gleichzeitig die VMA201 und eine mit der VMA201 kompatible Halterung montieren, bringen Sie den Fernseher erst nach Abschluss von Schritt 5.1 in diesem Handbuch an der Wandhalterung an.

**ES** Coloque el soporte mural en la posición ClickStand o en la posición Home (Inicio) para poder acceder con facilidad a la parte inferior del soporte.

**OP** Para mayor comodidad, quite el televisor del soporte.

Consulte el manual de instrucciones que se incluye con éste. Si ya no dispone del manual de instrucciones que se incluye con el soporte de pared, descargue una copia desde la dirección de Internet [www.sanus.com](http://www.sanus.com).

**NOTA:** Si está instalando el modelo VMA201 junto con un soporte compatible con éste, no coloque el televisor en el soporte mural hasta haber realizado el paso 5.1 de este manual.

**PT** Coloque o suporte de parede na posição ClickStand ou Home para oferecer o melhor acesso à parte inferior do suporte.

**OP** Para acessar mais facilmente, remova a TV do suporte de parede.

Consultar o manual de instruções que acompanha a armação de parede. Se já não tiver o manual de instruções que veio com a armação de parede, faça o download de uma cópia do mesmo em [www.sanus.com](http://www.sanus.com).

**NOTA:** Se estiver instalando tanto o suporte VMA201 quanto um compatível com VMA201 ao mesmo tempo, não instale a TV no suporte de parede até ter executado a etapa 5.1 deste manual.

**NL** Plaats de wandbevestiging ofwel in de ClickStand positie of in de Home positie om de beste toegang te verlenen tot de onderkant van de bevestiging.

**OP** Voor een eenvoudigere toegang, verwijder de TV van de wandbevestiging.

Raadpleeg dan de handleiding die bij uw muursteun werd geleverd. Als u de handleiding van uw muursteun niet heeft bewaard, kunt u deze downloaden op [www.sanus.com](http://www.sanus.com).

**LET OP:** Indien u zowel de VMA201 als een VMA201 compatibele bevestiging tegelijkertijd bevestigt, installeer dan de TV niet aan de wandbevestiging tot nadat u stap 5.1 van deze handleiding hebt uitgevoerd.

**IT** Porre il supporto a parete in posizione ClickStand o in posizione Home in modo da permettere il miglior accesso al fondo del supporto.

**OP** Per facilitare l'accesso, rimuovere il televisore dal supporto a parete.

Fare riferimento al manuale delle istruzioni fornito con il supporto. Se si è smarrito il manuale delle istruzioni fornito con il supporto, è possibile scaricarlo una copia da [www.sanus.com](http://www.sanus.com).

**NOTA** Se si installa contemporaneamente sia il VMA201 sia un supporto compatibile VMA201, non installare il televisore sul supporto fino ad aver completato il passo 5.1 del presente manuale.

**EL** Τοποθετήστε τη βάση τοίχου είτε στη θέση ClickStand είτε στην αρχική θέση για να εξασφαλίσετε τη βέλτιστη πρόσβαση στο κάτω μέρος της βάσης.

**OP** Για ευκολότερη πρόσβαση, αφαιρέστε την τηλεόραση από τη βάση τοίχου.

Ανατρέξτε στο εγχειρίδιο οδηγιών που συνοδεύει τη βάση τοίχου. Αν δεν έχετε πλέον το εγχειρίδιο οδηγιών που συνοδεύει τη βάση τοίχου, μπορείτε να λάβετε ένα αντίγραφο από την ιστοσελίδα [www.sanus.com](http://www.sanus.com).

**ΣΗΜΕΙΩΣΗ** Αν εγκαθιστάτε βάση VMA201 και μία βάση συμβατή με την VMA201 ταυτοχρόνως, μην εγκαθιστάτε την τηλεόραση στη βάση τοίχου παρά μόνο αφού εκτελέσετε το βήμα 5.1 του παρόντος εγχειριδίου.

**NO** Sett veggstativet i låsestilling (ClickStand) eller Home for å komme best mulig til på undersiden av stativet..

**OP** Du kommer bedre til om du demonterer TV-en fra veggstativet.

Slår du opp i instruksjonshåndboken som fulgte med veggfestet. Hvis du ikke lenger har instruksjonshåndboken som fulgte med veggfestet, kan du laste ned en kopi fra [www.sanus.com](http://www.sanus.com).

**MERK** Hvis du monterer både VMA201 og et VMA201-kompatibelt stativ samtidig, må du ikke montere TV-en til veggstativet før du har utført trinn 5.1 i denne bruksanvisningen.

**DA** Sæt vægbeslaget i enten låsestilling (ClickStand) eller startstilling (Home) for at opnå den bedst mulige adgang til beslagets nederste del.

**OP** Det er nemmest at komme til, hvis du fjerner tv'et fra vægbeslaget.

Skal du slå op i instruktionsvejledningen, som fulgte med vægholderen. Hvis du ikke længere har den instruktionsvejledning, som fulgte med vægholderen, kan du hente en kopi på [www.sanus.com](http://www.sanus.com).

**BEMÆRK:** Hvis du monterer både VMA201-beslaget og et VMA201-kompatibelt beslag på samme tid, skal du ikke sætte tv'et på vægbeslaget, før du har gennemført trin 5.1 i denne brugervejledning.

**SV** Placera väggfästet i positionen ClickStand eller Home för att komma åt fästets undersida på bästa sätt.

**OP** Ta bort TV:n från väggfästet för att underlätta.

Ska du se den instruktionsbok som medföljde väggfästet. Om du inte har kvar den instruktionsbok som medföljde ditt väggfäste kan du ladda ner ett exemplar från [www.sanus.com](http://www.sanus.com).

**OBS!** Om du installerar både VMA201 och ett VMA201-kompatibelt fäste samtidigt, ska TV:n inte monteras på väggfästet förrän du utfört steg 5.1 i denna bruksanvisning.

**RU** Поместите стеной кронштейн либо в положение ClickStand, либо в положение Home (начальное), чтобы обеспечить наилучший доступ к нижней части кронштейна.

**OP** Чтобы обеспечить более легкий доступ, телевизор следует снять со стеного кронштейна.

воспользуйтесь руководством, которое входит в комплект поставки крепления. В случае потери руководства электронную копию можно получить по адресу: [www.sanus.com](http://www.sanus.com).

**ПРИМЕЧАНИЕ.** Если вы устанавливаете одновременно и кронштейн VMA201, и совместимую с ним модель, не ставьте телевизор на кронштейн до тех пор, пока не будет выполнено действие 5.1 настоящего руководства.



**PL** Ustaw uchwyt ścienny w pozycji ClickStand lub Home, aby zapewnić najlepszy dostęp do spodu uchwytu.

**OP** W celu ułatwienia dostępu zdejmij telewizor z uchwytu ściennego.

Postępuj zgodnie z instrukcją instalacji załączoną wraz z uchwytem. Jeżeli nie masz już instrukcji instalacji dołączonej do posiadanego uchwytu montażowego, pobierz jej kopię ze strony [www.sanus.com](http://www.sanus.com).

**UWAGA** Jeśli instalujesz jednocześnie uchwyt VMA201 i uchwyt zgodny z VMA201, zamocuj telewizor do uchwytu ściennego dopiero po wykonaniu kroku 5.1 z tej instrukcji.

**CS** Aby se usnadnil přístup ke spodní části držáku, umístěte nástěnný držák buď do polohy ClickStand nebo do složené polohy.

**OP** Pro snadnější přístup sejměte televizor z nástěnného držáku.

Postupujte podle jeho instrukční příručky. Pokud už nemáte instrukční příručku ke stávajícímu nástěnnému držáku, stáhněte si ji ze stránek [www.sanus.com](http://www.sanus.com).

**POZNÁMKA** Pokud instalujete najednou držák VMA201 a kompatibilní držák VMA201, neinstalujte televizor na nástěnný držák, dokud neprovedete krok 5.1 v této příručce.

**TR** Düzeneğinaltına en iyi erişimi sağlamak için duvara montaj düzeneğini ClickStand veya Home pozisyonunda yerleştirin.

**OP** Daha kolay erişim için televizyonu duvara montaj düzeneğinden kaldırın.

Duvar taşıma düzeneğinizle birlikte verilen elkitabına. Duvar taşıma düzeneğinizle birlikte verilen elkitabınız yoksa bir kopyasını [www.Sanus.com](http://www.Sanus.com) adresinden indirebilirsiniz.

**NOT** VMA201 ve VMA201 uyumlu düzeneği aynı anda monte ediyorsanız, bu kılavuzun 5.1 adımı yapmadan önce televizyonu duvara montaj düzeneğine monte etmeyin.

**JP** ウォールマウントをクリックスタンドかホームポジションにセットし、マウント底部の作業がスムーズにできるようにします。

**OP** 作業をしやすくするため、ウォールマウントからテレビを外します。

ウォールマウントに同梱されていた取扱説明書を参照し、ウォールマウントに同梱してあった取扱説明書が手元にない場合、[www.Sanus.com](http://www.Sanus.com)からダウンロードしてください。

注記: VMA201とVMA201コンパチマウントの両方を同時に取り付ける場合、このマニュアルのステップ5.1を完了するまで、テレビをウォールマウントに取り付けないでください。

**MD** 将墙壁支架置于 ClickStand 位置或原始位置，以便为触及支架底部提供最佳通道。

**OP** 为便于操作，请将电视从墙壁支架上拆卸下来。

请参阅壁挂支架随带的指导手册。若已无壁挂支架随带的指导手册，请通过下述网址下载副本：[www.Sanus.com](http://www.Sanus.com)

注意 如果您打算同时安装 VMA201 和与 VMA201 兼容的支架，则在执行本手册中的步骤 5.1 之前，不要将电视安装到墙壁支架。



[28]

**EN** Attach sound bar column **[01]** to wall mount. Use allen key **[28]** to tighten sound bar column to the wall mount. The sound bar column and wall mount should seat flush together.

**CAUTION:** To avoid personal injury or property damage, ensure sound bar column is firmly attached to wall mount.

**FR** Fixez la colonne de barre de son **[01]** au support mural. La colonne de barre de son et le support mural doivent être alignés. Utilisez la clé Allen **[28]** pour visser la colonne de barre de son au support mural.

**ATTENTION:** Pour éviter blessures ou dommages matériels assurez-vous que la colonne de barre de son est solidement fixée au support mural.

**DE** Befestigen Sie die Soundbarsäule **[01]** an der Wandhalterung. Die Soundbarsäule und Wandhalterung sollten bündig abschließen. Verwenden Sie einen Innensechskantschlüssel **[28]** zum Anziehen der Soundbarsäule an die Wandhalterung.

**VORSICHT:** Zur Vermeidung von Personen- bzw. Sachschaden vergewissern Sie sich, dass die Soundbarsäule fest an der Wandhalterung angebracht ist.

**ES** Acople la columna de la barra de sonido **[01]** al soporte de pared. La columna de la barra de sonido y el soporte de pared deben quedar alineados juntos. Use la llave Allen **[28]** para ajustar la columna de la barra de sonido al soporte de pared.

**PRECAUCIÓN:** Para evitar lesiones personales o daños materiales, asegúrese de que la columna de la barra de sonido quede firmemente sujeta al soporte de pared.

**PT** Prenda a coluna da barra de som **[01]** no suporte de parede. A coluna da barra de som e o suporte de parede devem ficar nivelados. Use chave allen **[28]** para apertar a coluna da barra de som no suporte de parede.

**ATENÇÃO:** Para evitar ferimentos pessoais ou dano à propriedade, verifique se a coluna da barra de som está presa com firmeza no suporte de parede.

**NL** Bevestig de geluidsstangkolom **[01]** aan de wandbevestiging. De geluidsstangkolom en de wandbevestiging moeten samen vlak zitten. Gebruik een stiftsleutel **[28]** om de geluidsstangkolom tegen de wandbevestiging te bevestigen.

**LET OP:** Om persoonlijk letsel of materiële schade te vermijden, zorg ervoor dat de geluidsstangkolom stevig aan de wandbevestiging bevestigd is.

**IT** Collegare la colonna della barra dell'altoparlante **[01]** al supporto a parete. La colonna e il supporto a parete devono essere allo stesso livello. Usare la chiave a brugola **[28]** per serrare la colonna della barra dell'altoparlante al supporto a parete.

**PRECAUZIONE:** Per evitare lesioni alle persone o danni alle cose, assicurarsi che la colonna sia fissata saldamente al supporto a parete.

**EL** Τοποθετήστε τη στήλη ράβδου ήχου **[01]** στη βάση τοίχου. Η στήλη ράβδου ήχου και η βάση τοίχου πρέπει να εφαρμόζονται επίπεδα μεταξύ τους. Χρησιμοποιήστε κλειδί τύπου allen **[28]** για να σφίξετε τη στήλη ράβδου ήχου στη βάση τοίχου.

**ΠΡΟΣΟΧΗ:** Για να αποφύγετε πιθανό τραυματισμό ή υλική φθορά, βεβαιωθείτε ότι η στήλη ράβδου ήχου είναι καλά στερεωμένη στη βάση τοίχου.

## 2

**NO** Fest lyd Stolpefestet **[01]** til veggstativet. Lydstolpefestet og veggstativet skal være kant i kant. Bruk sekskantnøkkelen **[28]** til å skru lyd Stolpefestet fast i veggstativet.

**FORSIKTIG:** Sørg for at lyd Stolpefestet er solid festet til veggstativet for å unngå skade på personer og gjenstander.

**DA** Fastgør lydbarstativet **[01]** til vægbeslaget. Lydbarstativet og vægbeslaget skal sidde plant mod hinanden. Brug en unbrakonøgle **[28]** til at spænde lydbarstativet fast på vægbeslaget.

**FORSIGTIGHED** Sørg for, at lydbarstativet er spændt ordentligt fast til vægbeslaget, så du undgår at beskadige dig selv eller dit inventar.

**SV** Fäst ljudpelarkolumn **[01]** till väggfästet. Ljudpelarkolumnen och väggfästet bör vara i jämnhöjd med varandra. Använd insexnyckel **[28]** för att dra åt ljudpelarkolumnen till väggfästet.

**OBSERVERA:** För att undvika personskada eller skada på egendom, se till att ljudpelarkolumnen är ordentligt fastskruvad i väggfästet.

**RU** Присоедините к стенному кронштейну стойку планки громкоговорителя **[01]**. Стойка планки громкоговорителя и стеной кронштейн должны быть установлены вровень. Для затяжки крепления стойки планки громкоговорителя к стенному кронштейну используйте шестигранный ключ **[28]**.

**ОСТОРОЖНО!** Во избежание травм и повреждения имущества убедитесь в надежности крепления стойки планки громкоговорителя к стенному кронштейну.

**PL** Podłącz kolumnę listwy głośnikowej **[01]** do uchwyty ściennej. Kolumna listwy głośnikowej i uchwyt ścienny powinny dokładnie do siebie przylegać. Przy użyciu klucza imbusowego **[28]** dokręć kolumnę listwy głośnikowej do uchwyty ściennej.

**UWAGA:** Aby uniknąć obrażeń ciała lub uszkodzenia własności, należy upewnić się, że kolumna listwy dźwiękowej jest pewnie zamocowana do uchwyty ściennej.

**CS** Připevňte k nástěnnému držáku sloupek držáku reproduktorů **[01]**. Sloupek držáku reproduktorů a nástěnný držák by spolu měly lícovat. Pomocí klíče inbus **[28]** přitáhněte sloupek držáku reproduktorů k nástěnnému držáku.

**POZOR:** Předědětě úrazu a hmotným škodám! Ujistěte se, že sloupek držáku reproduktorů je pevně uchycen k nástěnnému držáku.

**TR** Sound bar çubuğunu **[01]** duvara montaj düzeneğine takın. Sound bar çubuğu ve duvara montaj düzeneği birbirine tam olarak oturmalıdır. Sound bar çubuğunu duvara montaj düzeneğine sıkıştırmak için allen anahtar **[28]** kullanın.

**DİKKAT:** Yaralanmamak veya cihaza hasar vermemek için, sound bar çubuğunun duvara montaj düzeneğine sıkıca takın.

**JP** サウンドバーコラム **[01]** をウォールマウントに取り付けます。サウンドバーコラムとウォールマウントは、同じ高さにしてください。六角レンチ **[28]** で、サウンドバーコラムをウォールマウントに取り付けます。

**注:** ケガをしたり破損したりしないように、サウンドバーコラムをウォールマウントにしっかりと固定してください。

**MD** 将条形音箱音柱 **[01]** 连接到墙壁支架。条形音箱音柱和墙壁支架应该保持平齐。使用内六角扳手 **[28]** 将条形音箱音柱固定到墙壁支架。

**注意** 为避免人身伤害和财产损毁，一定要将条形音箱音柱牢固地安装到墙壁支架上。

# 2

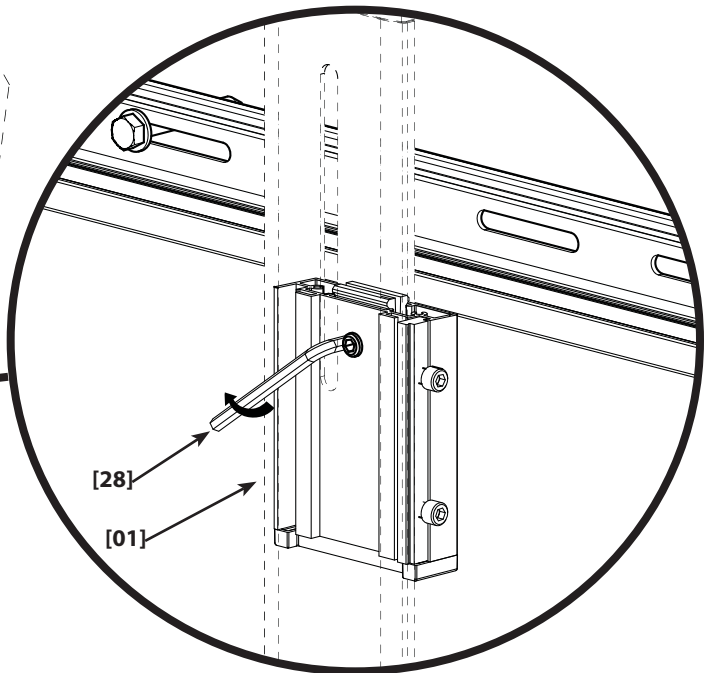
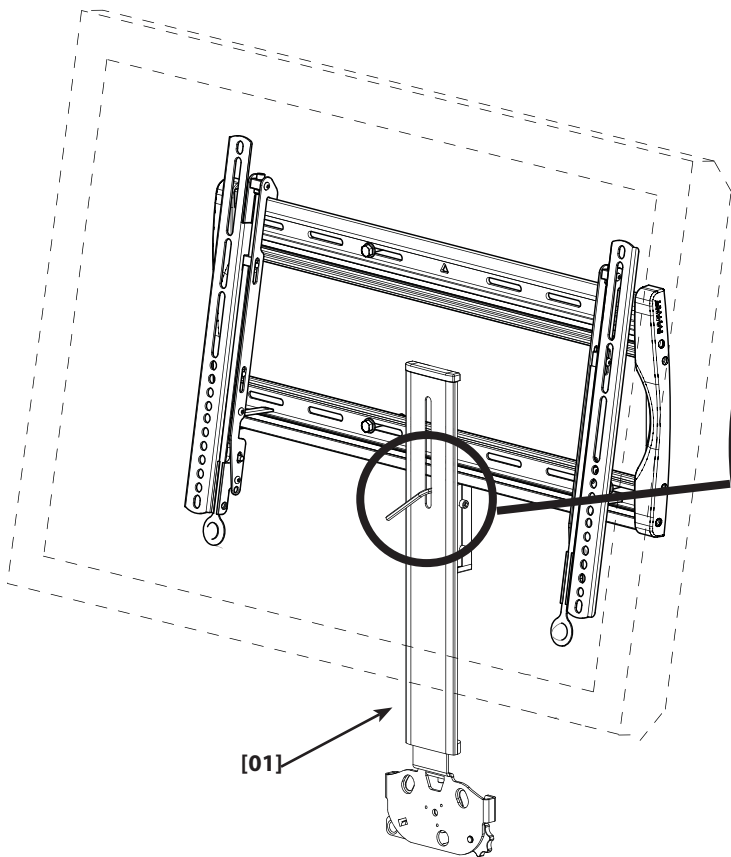
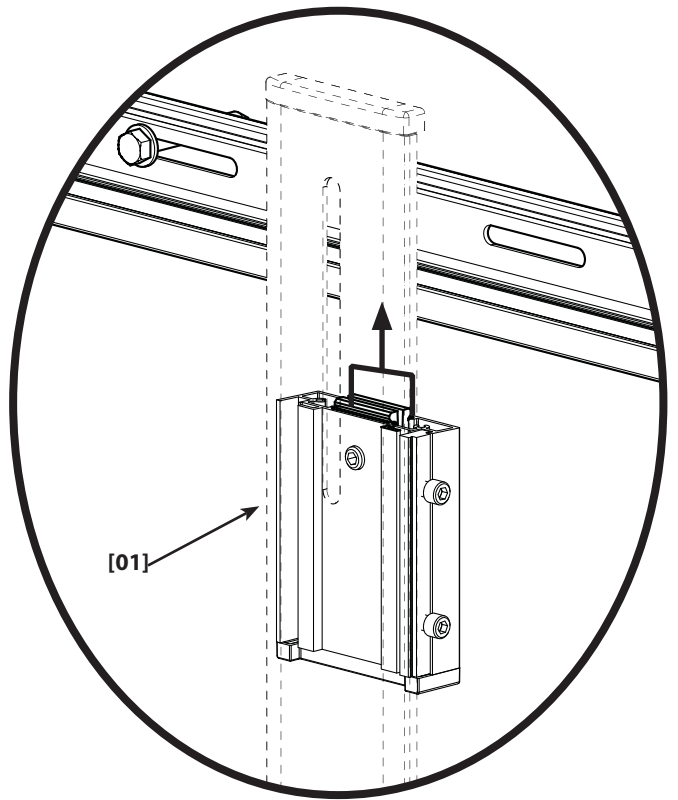
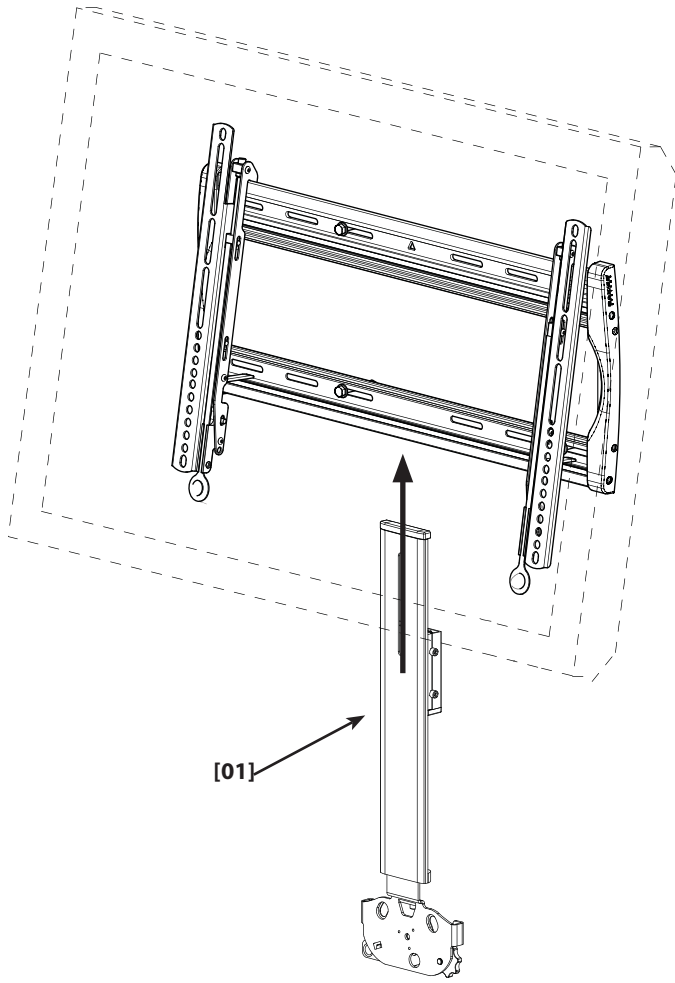

# 3

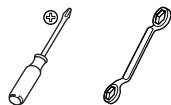

**EN** Install speaker to sound bar interface **[02]**.

Determine speaker hole pattern and type of fasteners needed. If your speaker hole pattern requires the use of the brackets **[03]** go to **3-1**.

**FR** Installez le haut-parleur à l'interface de la barre de son **[02]**.

Déterminez la configuration des trous du haut-parleur et le genre de fixation appropriée. Si votre configuration de trous de haut-parleur requiert l'utilisation de brides de montage **[03]** allez à **3-1**.

**DE** Montieren Sie den Lautsprecher an die Soundbar **[02]**.

Bestimmen Sie das Lautsprecherbohrungsschema und die benötigten Befestigungsmittel. Wenn das Lautsprecherbohrungsschema die Verwendung von Halterungen erfordert **[03]**, gehen Sie zu **3-1**.

**ES** Instale el altavoz en la interfaz de la barra de sonido **[02]**.

Determine el patrón de los orificios del altavoz y el tipo de cierres necesarios. Si el patrón de orificios de su altavoz requiere el uso de soportes **[03]**, pase a **3-1**.

**PT** Instale o alto-falante na interface da barra de som **[02]**.

Determine o padrão do furo do alto-falante e o tipo de fixadores necessários. Se o padrão do furo do alto-falante exigir o uso de suportes **[03]**, vá até **3-1**.

**NL** Installeer de geluidsspreker op de geluidsstanginterface **[02]**.

Bepaal het gatpatroon van de luidsprekers en het type bevestigingen dat nodig is. Indien het gatpatroon van uw luidspreker het gebruik van de beugels **[03]** vereist, ga naar **3-1**.

**IT** Installare l'altoparlante collegandolo all'interfaccia della barra **[02]**. Determinare lo schema per i fori di montaggio e il tipo di dispositivi di fissaggio necessari. Se lo schema richiede l'uso di staffe **[03]**, passare a **3-1**.

**EL** Τοποθετήστε το ηχείο στη διεπαφή της ράβδου ήχου **[02]**.

Καθορίστε το μοτίβο οπών των ηχείων και τον τύπο σφιγκτήρων που απαιτούνται. Αν το μοτίβο οπών των ηχείων σας απαιτεί τη χρήση βραχιόνων **[02]** πηγαίετε στο **3-1**.

**NO** Monter høyttaleren foran på lyd Stolpen **[02]**.

Finn ut hvilken type hull høyttaleren har, og hvilke skruer du trenger. Hvis hullene i høyttaleren krever braketter **[03]**, går du til **3-1**.

**DA** Monter højttaler på lydbarsystemet **[02]**.

Find ud af, hvilket hulmønster højttaleren skal have, og hvordan det skal fastgøres. Hvis det er nødvendigt at bruge beslag **[03]** til dit højttalermønster, skal du gå til **3-1**.

**SV** Anslut högtalare i ljudpelarens gränssnitt **[02]**.

Bestäm högtalarens hålmönster och vilken typ av fästen som behövs. Om högtalarens hålmönster kräver fästen **[03]**, gå till **3-1**.

**RU** Установите колонку на интерфейс штанги крепления звуковой аппаратуры **[02]**.

Определите конфигурацию монтажных отверстий громкоговорителя и тип требуемых крепежных деталей. Если для монтажной конфигурации громкоговорителя требуется использование кронштейнов **[03]**, см. **3-1**.

**PL** Zamocuj głośnik na złącze listwy dźwiękowej **[02]**.

Określ położenie otworów w głośniku oraz typ niezbędnych mocowań. Jeżeli układ otworów w głośniku wymaga użycia wsporników **[03]**, przejdź do sekcji **3-1**.

**CS** Namontujte reproduktor na rozhraní držáku reproduktorů **[02]**.

Zjistěte, jaké je rozložení montážních otvorů na reproduktoru a jaký typ spojovacího materiálu potřebujete. Pokud rozložení montážních otvorů na reproduktoru vyžaduje použití svorky **[03]**, jděte na stranu **3-1**.

**TR** Sound bar **[02]** hoparlörünü takın.

Hoparlör delik düzenine bakıp gereken sıkıştırma aletini saptayın. Hoparlörün delik düzeni dirsek **[03]** kullanmanızı gerektiriyorsa **3-1** bölümüne gidin.

**JP** スピーカーをインターフェイス**[02]**に取り付けます。

スピーカーの穴パターンと締結具の種類を決めます。スピーカーの穴パターンがブラケット**[03]**を必要とする場合、**3-1**にします。

**MD** 將揚聲器安裝到条形音箱接口 **[02]**。確定揚聲器螺孔距離和所需扣件的類型。如果您的揚聲器螺孔距離需要使用托架 **[03]**，請轉到 **3-1**。

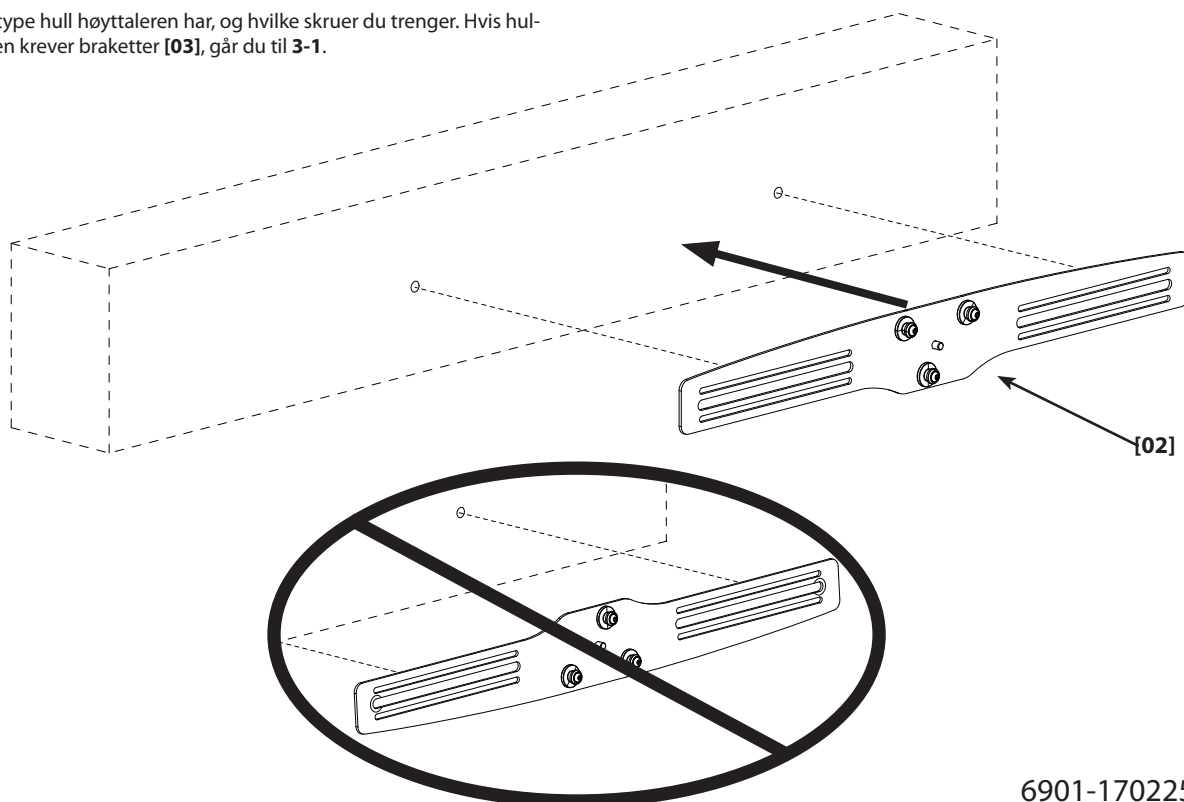

# 3

## M4

OPT

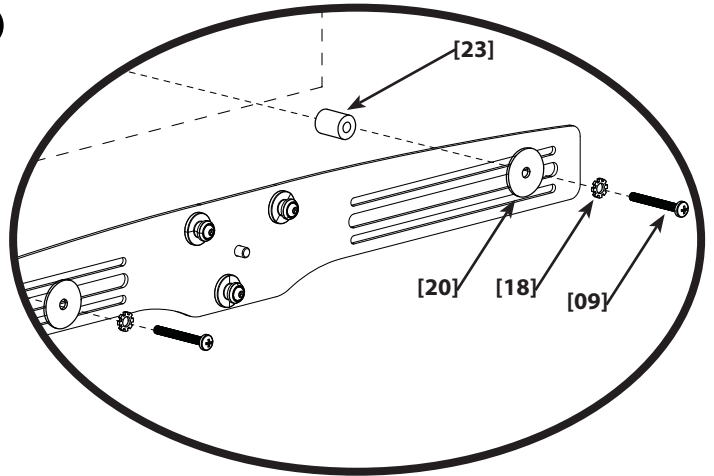
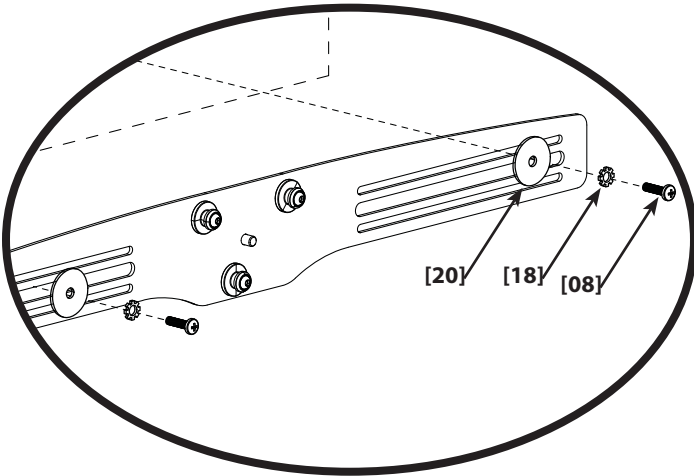

## M6

OPT

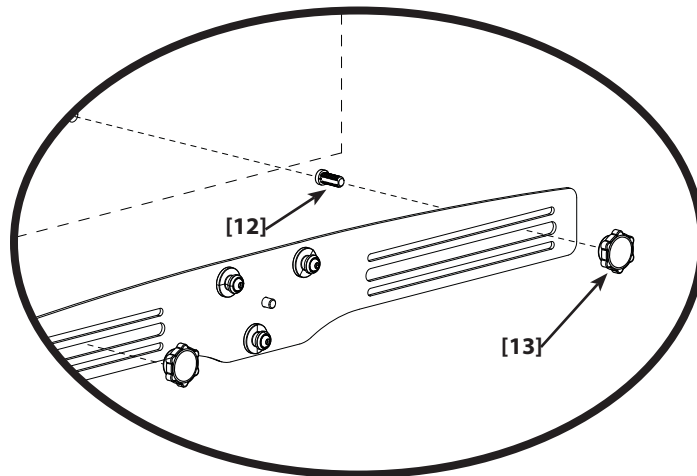
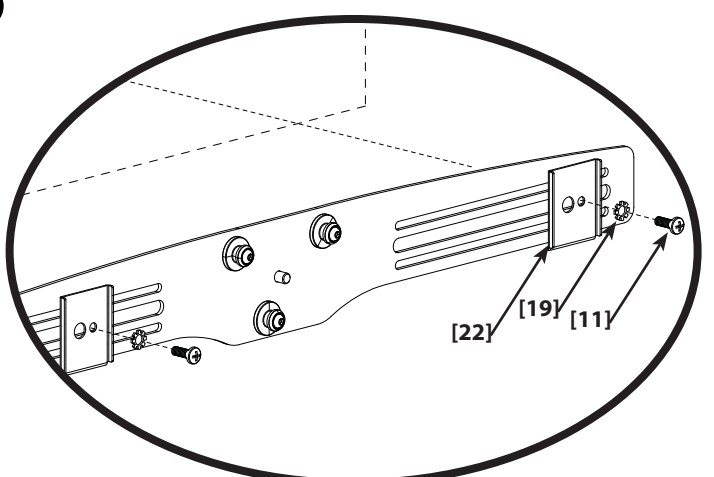
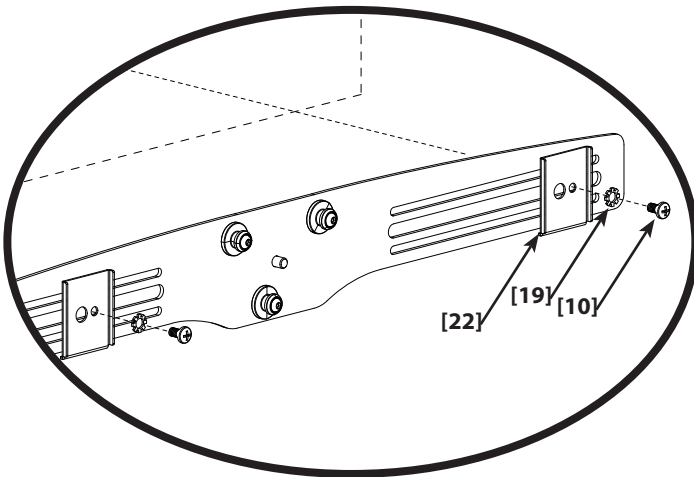



# 3

## M10

OPT

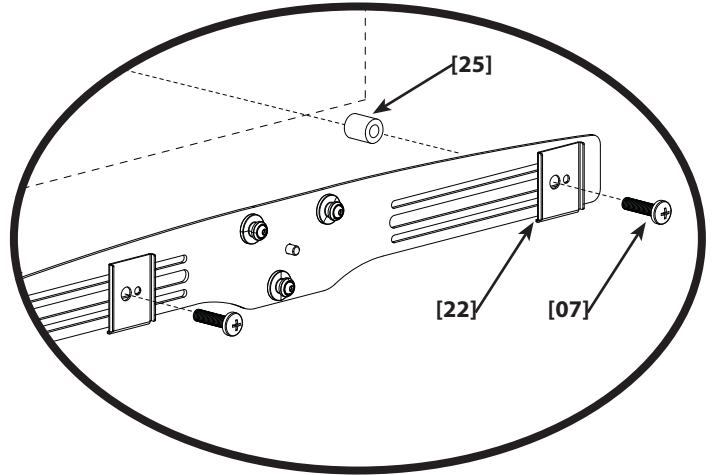
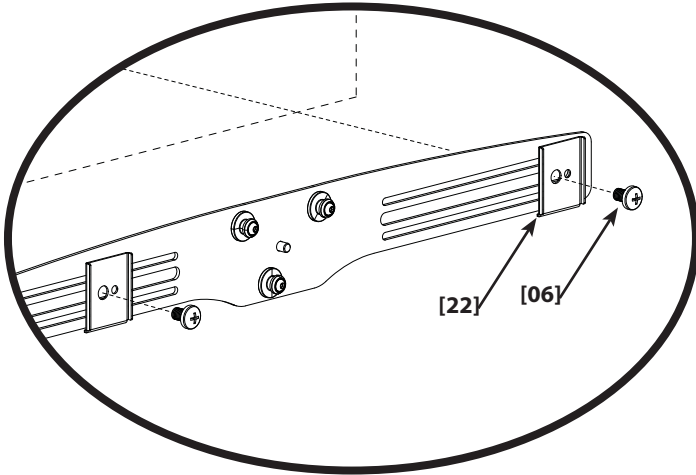

## 3/8-16

OPT

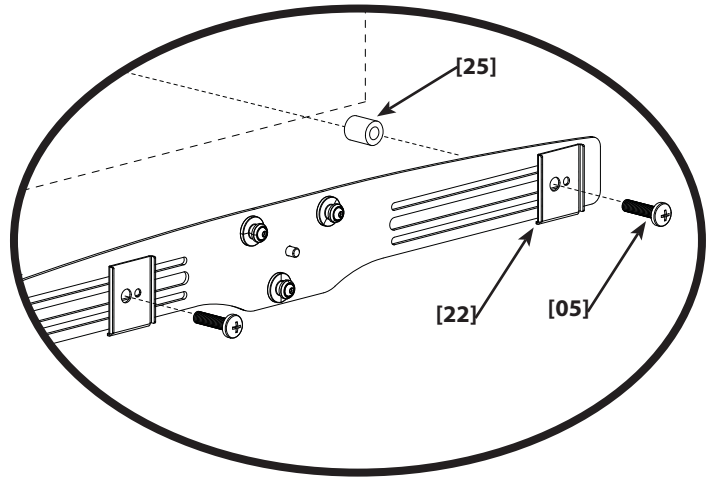
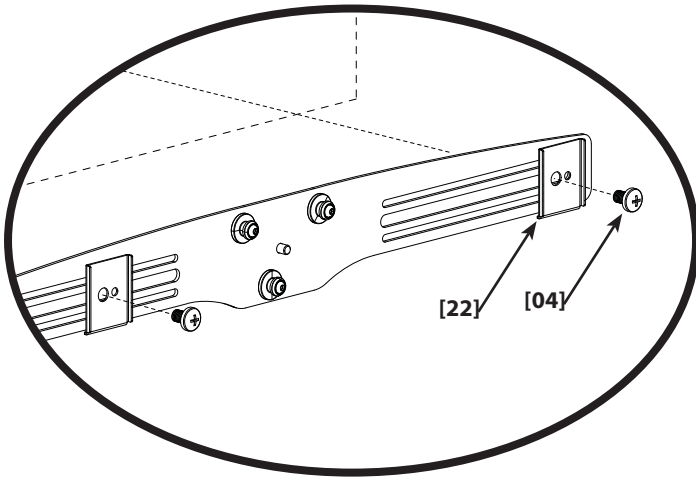

# 3

1/4-20

OPT

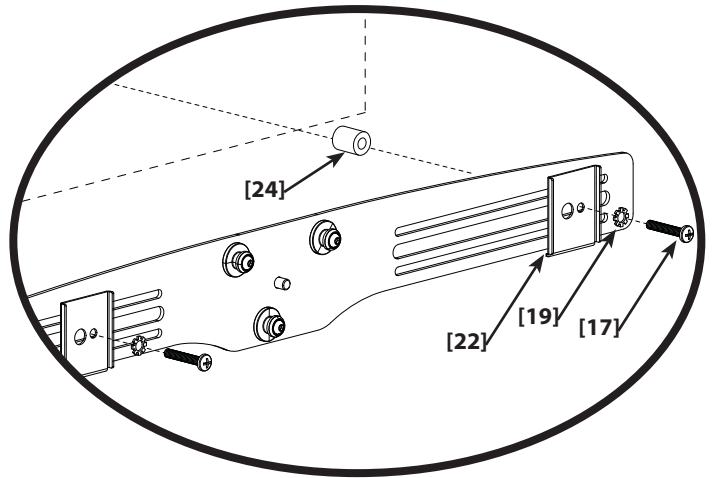
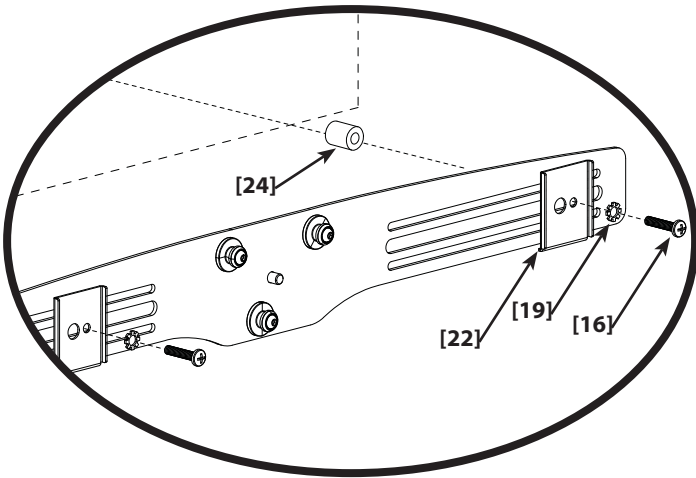
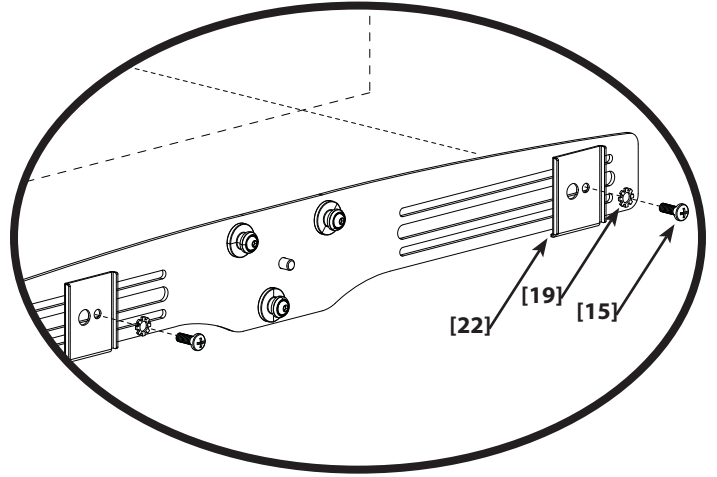
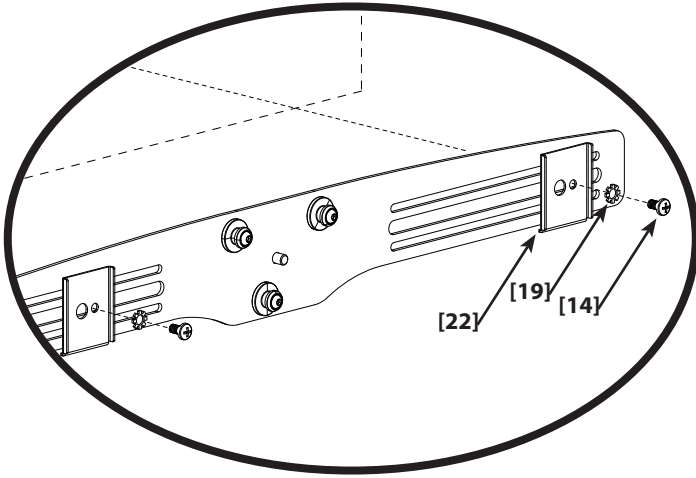

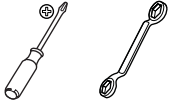

# 3-1



- EN** Attach brackets **[03]** to sound bar interface **[02]** and then install speaker.
- FR** Attachez les brides de montage **[03]** à l'interface de la barre de son **[02]** puis, installez le haut-parleur.
- DE** Befestigen Sie die Halterungen **[03]** an der Soundbar **[02]**, und montieren Sie anschließend den Lautsprecher.
- ES** Sujete los soportes **[03]** la interfaz de la barra de sonido **[02]** y luego instale el altavoz.
- PT** Prenda os suportes **[03]** na interface da barra de som **[02]** e, então, instale o alto-falante.
- NL** Bevestig de beugels **[03]** op de geluidsstanginterface **[02]** en installeer vervolgens de luidspreker.
- IT** Attaccare le staffe **[03]** all'interfaccia della barra **[02]**, quindi installare l'altoparlante.
- EL** Προσαρτήστε τους βραχίονες **[03]** στη διεπαφή της ράβδου ήχου **[02]** και έπειτα εγκαταστήστε το ηχείο.

- NO** Fest brakettene **[03]** foran på lyd Stolpen **[02]**, og fest høyttaleren.
- DA** Fastgør beslagene **[03]** på lydbarsystemet **[02]**, og monter derefter højttaleren.
- SV** Fäst fästern **[03]** i ljudpelarens gränssnitt **[02]** och installera sedan högtalaren.
- RU** Закрепите кронштейны **[03]** на интерфейс штанги крепления звуковой аппаратуры **[02]**, после чего установите громкоговоритель.
- PL** Zamontuj wsporniki **[03]** na złączu listwy dźwiękowej **[02]**, a następnie zamontuj głośnik.
- CS** Připevněte svorky **[03]** k držáku reproduktorů **[02]** a poté namontujte reproduktor.
- TR** Dirsekleri **[03]** sound bara arabirimi **[02]** takın, sonra da hoparlörü takın.
- JP** ブラケット **[03]** をサウンドバー **[02]** に取り付け、次にスピーカーを取り付けます。
- MD** 将托架 **[03]** 连接到条形音箱 **[02]**，然后安装扬声器。

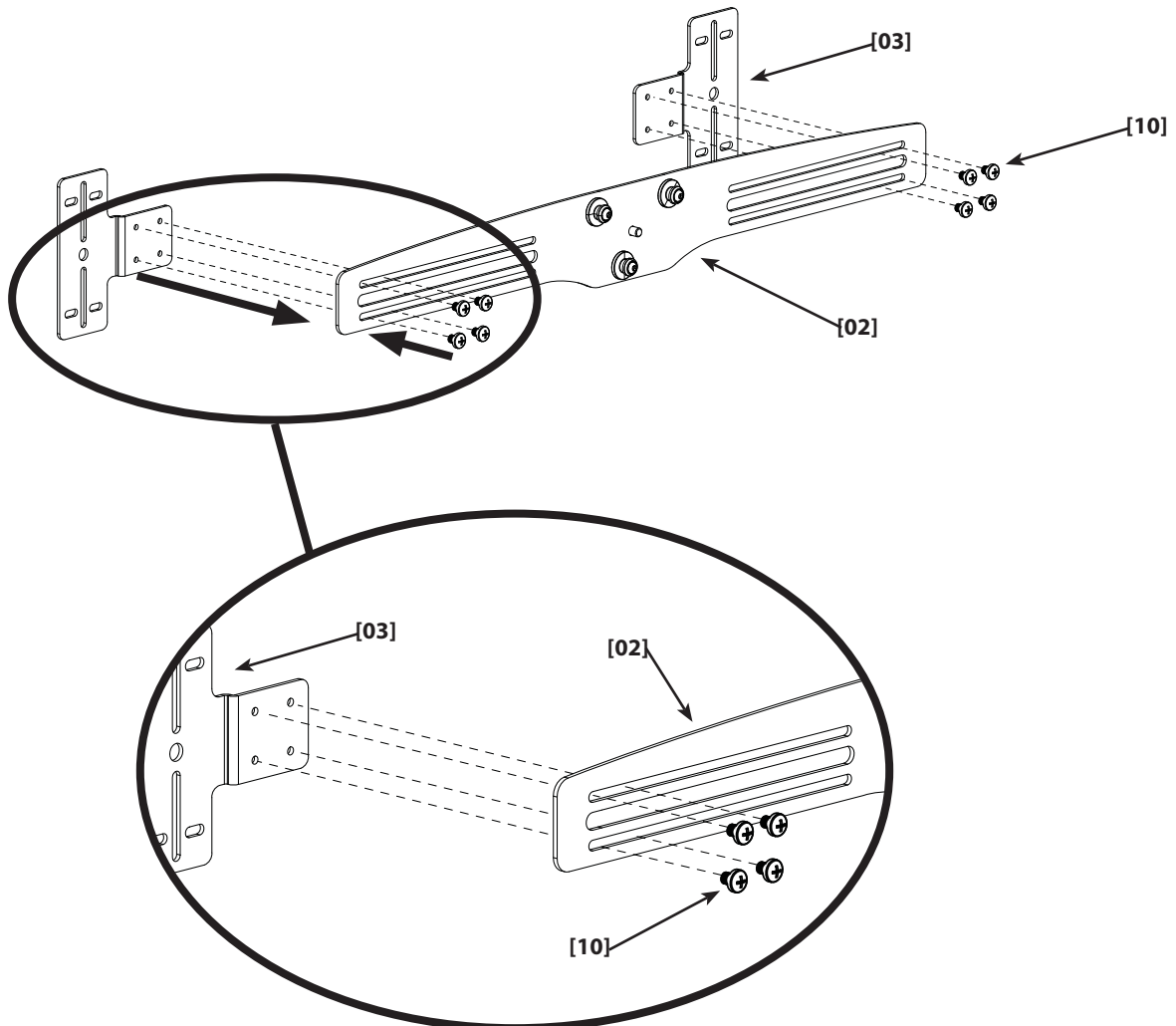

# 3-1

OPT

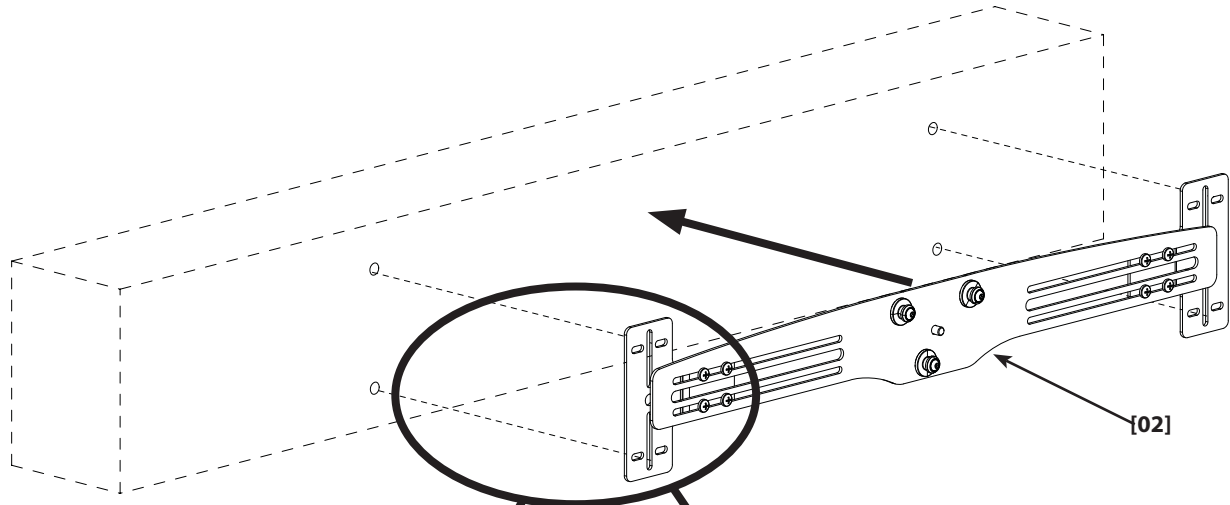

M4

OPT

M6

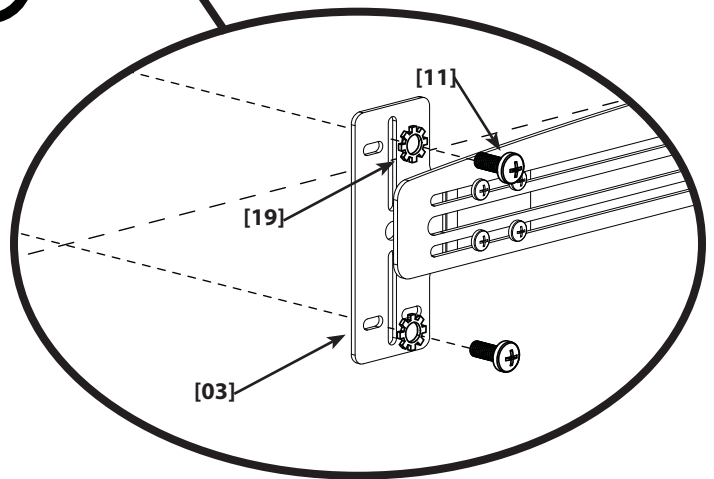
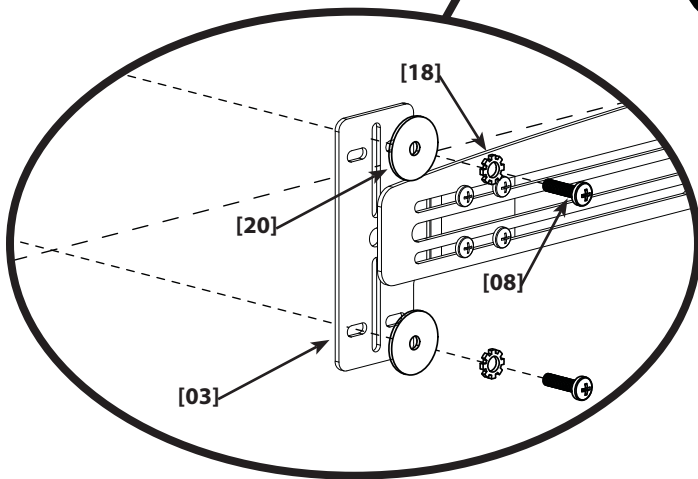

# 3-1

OPT

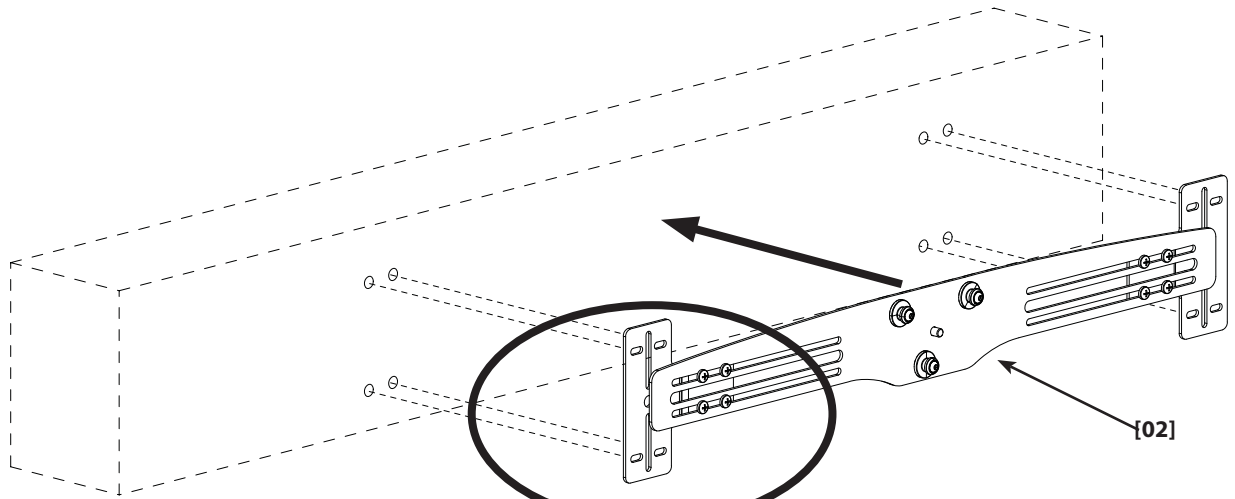

M4

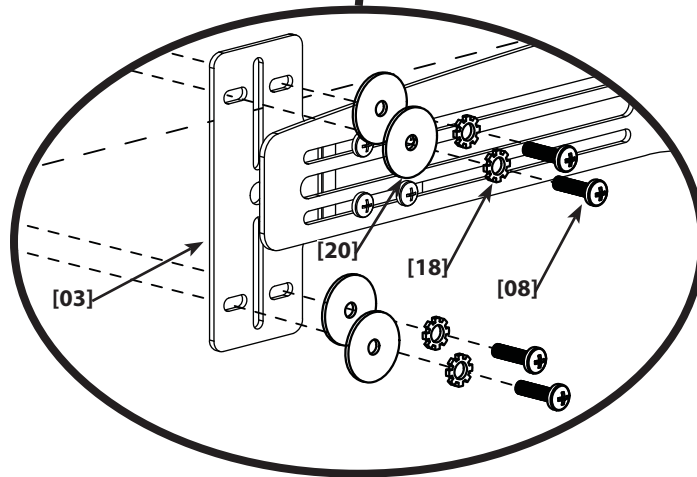



# 3-1



**EN** This option can be installed with any of the hardware combinations: M4, M6, M10, 3/8-16, or 1/4-20 shown previously.

**FR** Cette option peut être installée sous l'une quelconque des combinaisons matérielles suivantes : M4, M6, M10, 3/8-16, ou 1/4-20, tel qu'illustré précédemment.

**DE** Diese Option kann mit jeder der folgenden Hardwarekombinationen installiert werden: M4, M6, M10, 3/8-16, bzw. 1/4-20, wie zuvor abgebildet.

**ES** Esta opción puede instalarse con cualquiera de las siguientes combinaciones de hardware: M4, M6, M10, 3/8-16, ó 1/4-20 mostrados anteriormente.

**PT** Esta opção pode ser instalada com qualquer uma das seguintes combinações de hardware: M4, M6, M10, 3/8-16, ou 1/4-20 mostradas anteriormente.

**NL** Deze optie kan geïnstalleerd worden met elk van de volgende hardwarecombinaties: M4, M6, M10, 3/8-16, of 1/4-20 eerder getoond.

**IT** Quest'opzione può essere installata assieme ad una delle seguenti combinazioni di hardware: M4, M6, M10, 3/8-16, oppure 1/4-20, mostrati in precedenza.

**EL** Αυτό το προαιρετικό στοιχείο μπορεί να εγκατασταθεί με οποιονδήποτε από τους παρακάτω συνδυασμούς εξοπλισμού: M4, M6, M10, 3/8-16, ή 1/4-20 που παρουσιάστηκαν προηγουμένως.

**NO** Dette alternativet kan monteres med følgende maskinvarekombi-

nasjoner: M4, M6, M10, 3/8-16, eller 1/4-20 som vist over.

**DA** Disse kan monteres med en kombination af følgende monteringsdele: M4, M6, M10, 3/8-16, eller 1/4-20 som tidligere vist.

**SV** Detta alternativ kan installeras med följande hårdvarukombinationer: M4, M6, M10, 3/8-16, 1/4-20 till 3/8-16, eller 1/4-20 som tidigare visad.

**RU** При установке данного варианта можно использовать любые сочетания нижеперечисленного оборудования: M4, M6, M10, 3/8-16, или 1/4-20, как показано ранее.

**PL** To wyposażenie opcjonalne można zainstalować przy użyciu dowolnych wymienionych poniżej elementów: M4, M6, M10, 3/8-16, lub 1/4-20 pokazane wcześniej.

**CS** Tento doplněk lze instalovat spolu s kteroukoli z dále uvedených kombinací upevňovacích prvků M4, M6, M10, 3/8-16, nebo dříve zobrazené 1/4-20.

**TR** Bu seçenek aşağıdaki donanım kombinasyonlarında mevcuttur: M4, M6, M10, 3/8-16, veya önceden gösterilen 1/4-20.

**JP** このオプションは、以下のハードウェアと組み合わせて取り付けられます。前に示したM4、M6、M10、3/8-16、1/4-20など。

**MD** 此选项可与下列任何附件组合配合安装：M4、M6、M10、至3/8-16、或1/4-20（如上图所示）。

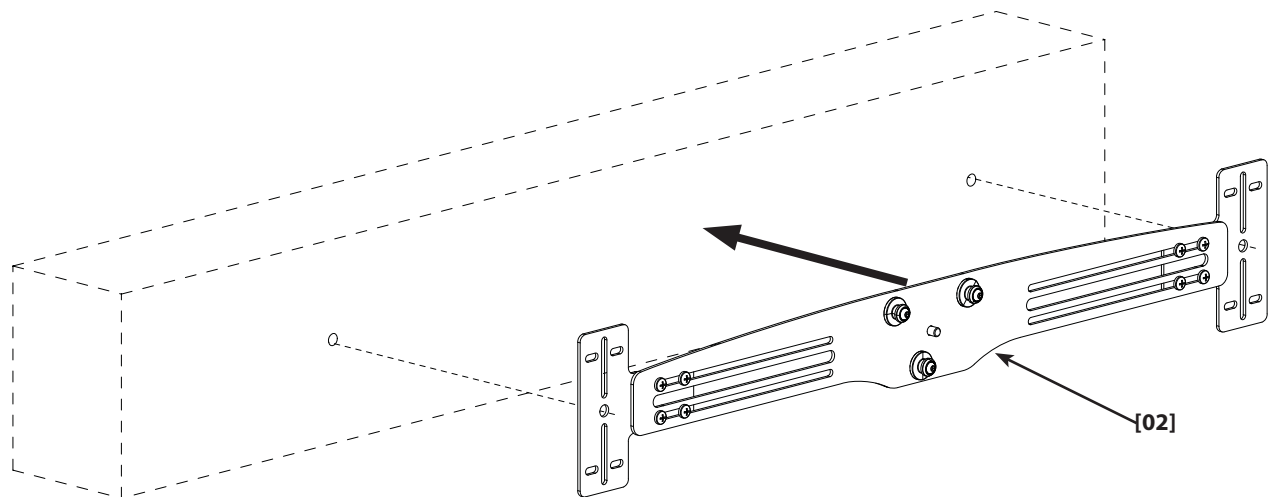

# 4

**EN** Attach sound bar interface **[02]** to sound bar column **[01]**.

Before you begin, loosen roll control knob **[K]** so screw is flush with front surface of sound bar column and ensure the flag **[F]** is in the open position.

**FR** Attachez la barre de son **[02]** et le haut-parleur à la colonne de barre de son **[01]**.

Avant de commencer, dévissez le bouton de commande circulaire **[K]** pour que la vis soit à égalité avec la surface avant de la barre de son et assurez-vous que le drapeau de verrouillage **[F]** est en position ouverte.

**DE** Befestigen Sie die Soundbar **[02]** und den Lautsprecher an der Soundbarsäule **[01]**.

Vor Beginn müssen Sie das Rollsteuerrädchen **[K]** lösen, sodass die Schraube bündig mit der Vorderseite der Soundbar abschließt. Vergewissern Sie sich, dass sich die Flagge **[F]** in der offenen Position befindet.

**ES** Sujete la barra de sonido **[02]** y el altavoz a la columna de la barra de sonido **[01]**.

Antes de comenzar, afloje la perilla de control de balanceo **[K]** de modo que el tornillo quede alineado con la superficie delantera de la barra de sonido y asegúrese de que el mecanismo de traba **[F]** esté en la posición abierta.

**PT** Prenda a barra de som e **[02]** o alto-falante na coluna da barra de som **[01]**.

Antes de começar, solte o botão de controle de rolagem **[K]** para que o parafuso fique nivelado com a superfície frontal da barra de som, e verifique se o sinalizador **[F]** está na posição aberta.

**NL** Bevestig de geluidsstang en luidspreker **[02]** aan de geluidsstangkolom **[01]**.

Voor u begint, maak de rolcontroleknop los **[K]** zodat de schroef gelijk is met het voorste oppervlak van de geluidsstang en zorg ervoor dat de vlag **[F]** in de open positie is.

**IT** Attaccare la barra e l'altoparlante **[02]** alla colonna **[01]**.

Prima di iniziare, allentare la manopola di controllo del rollio **[K]** in modo che la vite sia a livello con la superficie anteriore della barra dell'altoparlante e assicurarsi che la bandiera **[F]** sia in posizione aperta.

**EL** Προσαρτήστε τη ράβδο ήχου **[02]** και το ηχείο στη στήλη ράβδου ήχου **[01]**.

Πριν να ξεκινήσετε, χαλαρώστε τον διακόπτη ελέγχου κύλισης **[K]** έτσι ώστε ο κοχλίας να είναι επίπεδος με την μπροστινή επιφάνεια της ράβδου ήχου και βεβαιωθείτε ότι η σημαία **[F]** είναι στην ανοιχτή θέση.

**NO** Fest lyd Stolpen og høyttaleren **[02]** til lyd Stolpefestet **[01]**.

Før du begynner, løsner du på rulleknappen **[K]** slik at skruen er kant i kant med overflaten foran på lyd Stolpen, og sikrer at merket **[F]** er i åpen stilling.

**DA** Fastgør lydbar og højttaler **[02]** til lydbarstativet **[01]**.

Før du begynder, skal du løsne rullekontrolgrebet **[K]**, så skruen er plan med frontoverfladen på lydbaren for at sikre at merket **[F]** er i åben position.

**SV** Fäst ljudpelare och högtalare **[02]** till ljudpelarkolumnen **[01]**.

Innan du börjar, lossa på rollkontrollens knapp **[K]** så skruven är i jämnhöjd med ljudpelarens främre yta och se till att flaggan **[F]** är i öppen position.

**RU** Прикрепите громкоговоритель с планкой к стойке планки громкоговорителя **[01]**.

Перед началом ослабьте винт регулировки наклона **[K]** таким образом, чтобы винт установился вровень с передней поверхностью планки громкоговорителя, и убедитесь в том, что крепление **[F]** находится в открытом состоянии.

**PL** Zamontuj listwę dźwiękową i głośnik do kolumny listwy dźwiękowej **[01]**.

Przed rozpoczęciem poluzuj pokrętkę **[K]**, aby śruba przylegała do przedniej powierzchni listwy dźwiękowej i upewnij się, że flaga **[F]** znajduje się w położeniu otwartym.

**CS** Připevněte držák reproduktorů a reproduktor ke sloupku držáku reproduktorů **[01]**.

Předtím než začnete, uvolněte ovládací knoflík sklopení **[K]** tak, aby šroub lícovál s přední hranou držáku reproduktorů a ujistěte se, že značka **[F]** je v otevřené poloze.

**TR** Sound barı **[02]** ve hoparlörü sound bar çubuğuna **[01]** takın.

Başlamadan önce, vidanın sound barın ön yüzüne tam olarak girebilmesi için rulo kontrol topuzunu **[K]** gevşetin ve **[F]** kulakçığının açık pozisyonunda olmasını sağlayın.

**JP** サウンドバーとスピーカーをサウンドバーコラム **[01]** に取り付けます。

着手する前に、ネジがサウンドバー前面と水平になるように、ロールコントロールノブ **[K]** を緩め付け、フラグ **[F]** が開位置になるようにします。

**MD** 将条形音箱和扬声器安装到条形音箱音柱 **[01]**。

开始安装以前，先松开旋转控制手柄 **[K]**，以便螺钉与条形音箱的前表面平齐，并确保旗形舌片 **[F]** 处于打开位置。

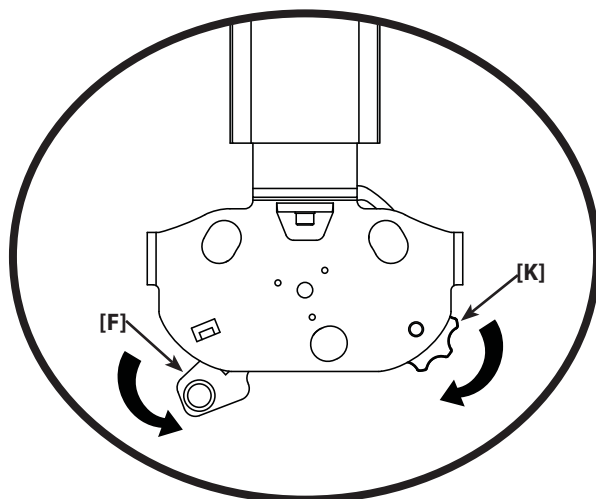

## 4.1

**EN** Insert three buttons on back of sound bar interface [02] with three slots on bottom of sound bar column [01] and push flag [F] in and up to lock bar into place.

**FR** Faire correspondre trois boutons à l'arrière de la barre de son [02] avec trois fentes au bas de la colonne de barre de son [01] et enfoncez le drapeau de verrouillage [F] puis relevez-le pour verrouiller la barre en place.

**DE** Richten Sie die drei Tasten an der Rückseite der Soundbar [02] mit den drei Schlitzen unten an der Soundbarsäule [01] aus, und drücken Sie die Flagge [F] rein und nach oben, um die Soundbar zu fixieren.

**ES** Inserte tres botones en la parte posterior de la barra de sonido [02] con tres ranuras en la parte inferior de la columna de la barra de sonido [01] y empuje el mecanismo de traba [F] hacia adentro y arriba para fijar la barra en su lugar.

**PT** Insira três botões na parte de trás da barra de som [02] com três encaixes na parte inferior da coluna da barra de som [01] e empurre o sinalizador [F] para dentro e para cima, travando a barra no local.

**NL** Voer drie knoppen in op de achterkant van de geluidsstang [02] met de drie sleuven aan de onderkant van de geluidsstangkolom [01] en duw de vlag [F] in en omhoog om de stang op zijn plaats te vergrendelen.

**IT** Inserire i tre "bottoni" sul retro della barra dell'altoparlante [02] nelle tre asole in fondo alla colonna [01] e spingere la bandiera [F] verso l'interno e l'alto per bloccare la barra in posizione.

**EL** Τοποθετήστε τρία κουμπιά στο πίσω μέρος της ράβδου ήχου [02] με τρεις υποδοχές στο κάτω μέρος της στήλης της ράβδου ήχου [01] και πιέστε τη σημαία [F] προς τα μέσα και προς τα πάνω για να κλειδώσει η ράβδος στη θέση της.

**NO** Sett inn tre knapper bak på lyd Stolpen [02] med tre spor under lyd Stolpefestet [01], og skyv merket [F] inn og opp for å låse stolpefestet.

**DA** Indsæt tre knapper bag på soundbaren [02] med tre riller i bunden af lydbarstativet [01], og skub mærket [F] ind og op for at låse baren på plads.

**SV** Sätt in tre knappar på baksidan av ljudpelaren [02] med tre springor på undersidan av ljudpelarkolumnen [01] och tryck flaggan [F] in och upp för att låsa pelaren på plats.

**RU** Вставьте три штифта на задней стенке планки громкоговорителя [02] в три паза на нижней стороне стойки планки громкоговорителя [01] и толкните крепление [F] внутрь и вверх, чтобы зафиксировать планку в требуемом положении.

**PL** Włóż trzy nakładki na tylnej części listwy dźwiękowej [02] w trzy szczeliny w dolnej części kolumny listwy dźwiękowej [01] i wepchnij flagę [F] do środka i do góry, aby zablokować listwę na miejscu.

**CS** Vložte tři výstupky na zadní straně držáku reproduktorů [02] do tří výřezů na spodní straně sloupku držáku reproduktorů [01] a zatlačením značky [F] nahoru zajistíte držák na místě.

**TR** Sound barın arkasındaki üç düğmeyi [02] sound bar çubuğunun altındaki üç yuvaya [01] takın ve bari yerine oturtmak için kulakçığı [F] içe ve yukarı doğru itin.

**JP** サウンドバー[02]背面の3つのボタンを、サウンドバーコラム[01]底面の個々のスロットに挿入し、フラグ[F]をロックバーまで押し込んでセットします。

**MD** 将条形音箱 [02] 背部的三个按钮插入条形音箱音柱 [01] 底部的三个槽孔内，然后将旗形舌片 [F] 向内上方按压，以将条形音箱锁定到位置。

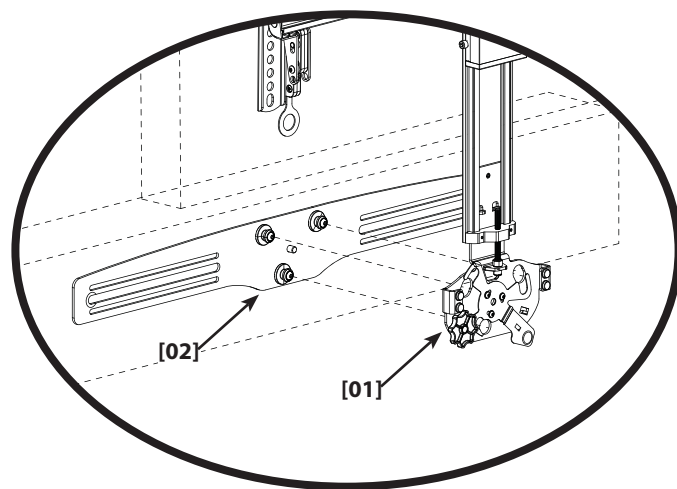
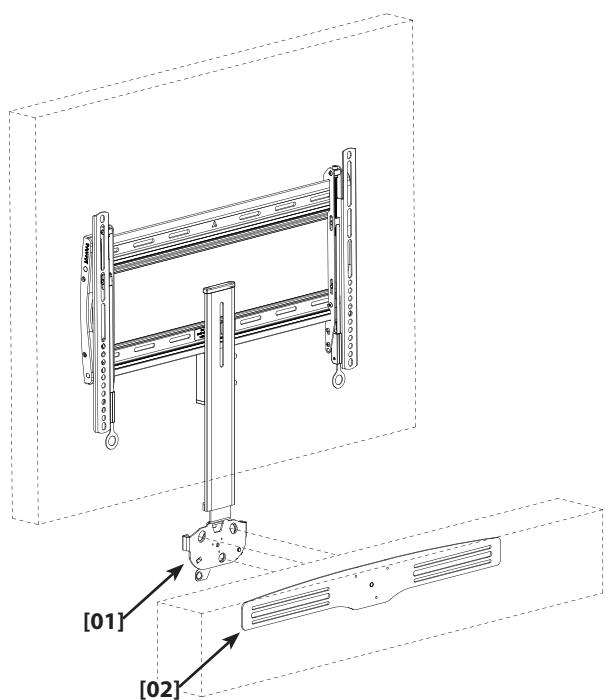

# 4.1

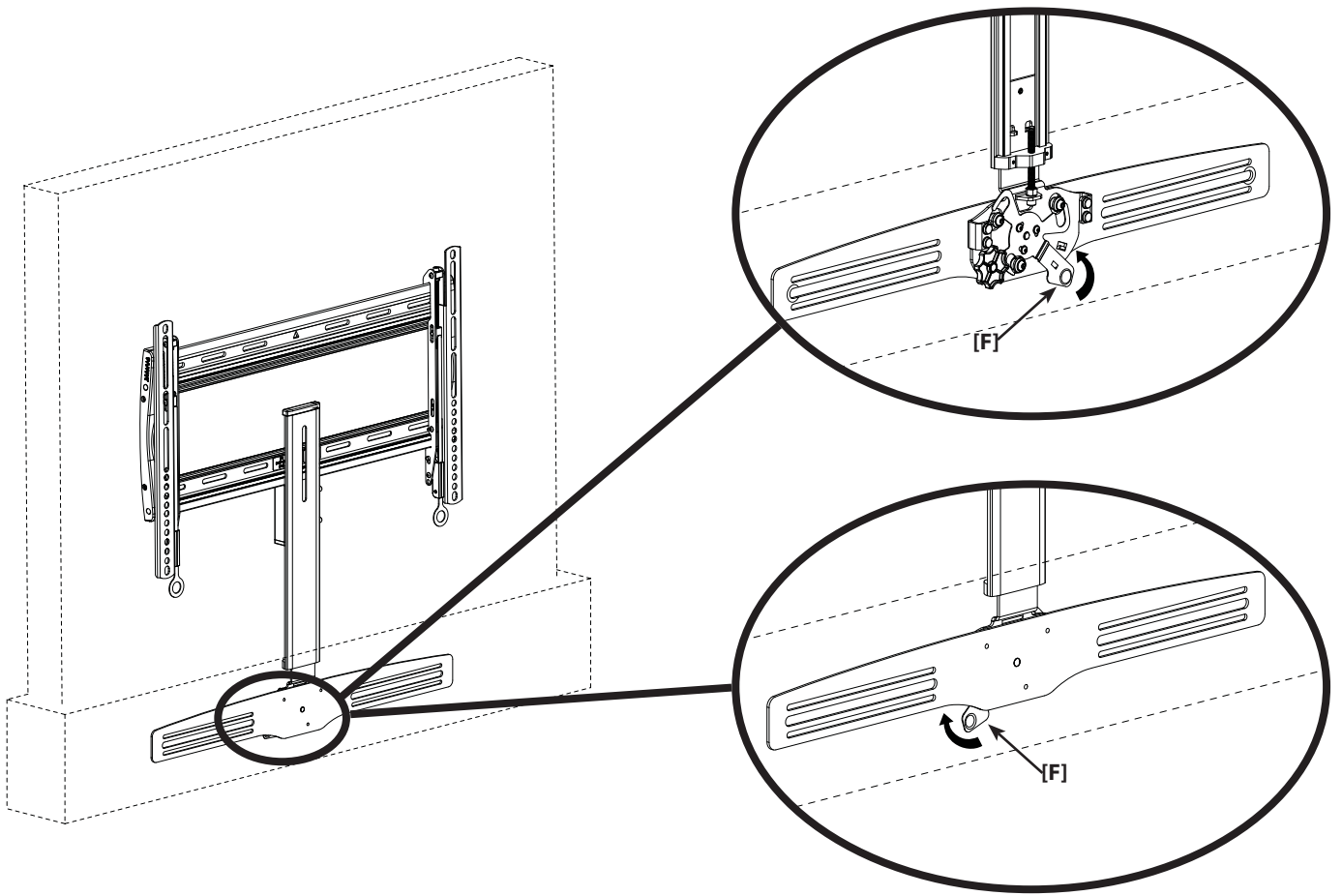



**EN** Adjust speaker height.

**5.1:** Use screws **[A]** on the sound bar column and allen key **[28]** to coarse adjust the height of the speaker.

**5.2:** Disengage wall mount ClickStand so TV is flat against the wall.

**OPT** If you removed the TV from the wall mount in step 1, reinstall the TV at this time.

To fine tune the height adjustment (+/- 0.875 in.), use allen key **[27]** and socket head cap screw **[B]**.

**FR** Réglez la hauteur du haut-parleur.

**5.1:** Utilisez les vis **[A]** de la colonne de barre de son pour régler la hauteur du haut-parleur.

**5.2:** Désactivez la fonction ClickStand du support mural pour que le téléviseur soit à plat sur le mur.

**OPT** Si à l'étape 1 vous avez retiré le téléviseur du support, il est maintenant temps de le réinstaller.

Pour finaliser le réglage de la hauteur (+/- 2,22 cm), utilisez la clé Allen **[27]** et la vis à tête creuse **[B]**.

**DE** Passen Sie die Lautsprecherhöhe an.

**5.1:** Verwenden Sie die Schrauben **[A]** an der Soundbarsäule zur Anpassung der Lautsprecherhöhe.

**5.2:** Sie die ClickStand-Position der Wandhalterung lösen, sodass der Fernseher flach an der Wand lehnt.

**OPT** Falls Sie in Schritt 1 den Fernseher von der Wandhalterung entfernt haben, bringen Sie den Fernseher jetzt wieder an.

Zum Abstimmen der Höheneinstellung verwenden (+/- 2,22 cm) Sie einen Innensechskantschlüssel **[27]** und eine Innensechskantschraube mit Kopf **[B]**.

**ES** Ajuste la altura del altavoz.

**5.1:** Use los tornillos **[A]** de la columna de la barra de sonido para ajustar la altura del altavoz.

**5.2:** Desconecte el mecanismo ClickStand del soporte de pared para que el televisor quede pegado a la pared.

**OPT** Si quitó el televisor del soporte mural en el paso 1, vuelva a colocarlo ahora. Para ajustar la altura con precisión (+/- 2,22 cm), use la llave Allen **[27]** y el tornillo con cabeza hexagonal **[B]**.

**PT** Ajustar a altura do alto-falante.

**5.1:** Use os parafusos **[A]** na coluna da barra de som para ajustar a altura do alto-falante.

**5.2:** Desengate o ClickStand do suporte de parede para que a TV fique plana contra a parede.

**OPT** Se você removeu a TV do suporte de parede na etapa 1, reinstale-a neste momento.

Para fazer o ajuste fino da altura (+/- 2,22 cm), use chave allen **[27]** e o parafuso de cabeça cilíndrica interior **[B]**.

**NL** Pas de hoogte van de luidspreker aan.

**5.1:** Gebruik schroeven **[A]** op de geluidsstangkolom om de hoogte van de luidspreker aan te passen.

**5.2:** Maak de wandbevestiging ClickStand los zodat de TV plat tegen de muur is.

**OPT** Indien u de TV van de wandbevestiging hebt verwijderd in stap 1, installeer de TV dan nu opnieuw.

Om de hoogteaanpassing te regelen (+/- 2,22 cm), gebruik een stiftsleutel **[27]** en schroef met kruiskop **[B]**.

**IT** Regolare l'altezza dell'altoparlante.

**5.1:** Usare le viti **[A]** sulla colonna della barra dell'altoparlante per regolare l'altezza degli altoparlanti.

**5.2:** Rilasciare il supporto a parete ClickStand in modo che il televisore sia appoggiato alla parete.

**OPT** Se si è rimosso il televisore dal supporto a parete al passo 1, reinstallare il televisore.

Per regolare l'altezza in modo accurato (+/- 2,22 cm), usare la chiave a brugola **[27]** e la vite a brugola **[B]**.

## 5

**EL** Προσαρμόστε τη ύψος των ηχείων.

**5.1:** Χρησιμοποιήστε τους κοχλίες **[A]** πάνω στη στήλη της ράβδου ήχου για να προσαρμόσετε το ύψος του ηχείου.

**5.2:** αποδεσμεύστε το ClickStand της βάσης τοίχου έτσι ώστε η τηλεόραση να είναι επίπεδη πάνω στον τοίχο.

**OPT** Αν αφαιρέσατε την τηλεόραση από τη βάση τοίχου στο βήμα 1, ξανατοποθετήστε την τηλεόραση σ' αυτή τη φάση.

Για να κάνετε λεπτή ρύθμιση του ύψους (+/- 2,22 cm), χρησιμοποιήστε κλειδί allen **[27]** και κοχλία με κεφαλή εσωτερικού σχήματος **[B]**.

**NO** Juster høyden på høyttaleren.

**5.1:** Bruk skruene **[A]** på lyd Stolpefestet til å justere høyden på høyttaleren.

**5.2:** Løsner du låsestillingen på veggstativet slik at TV-en står tett inntil veggen.

**OPT** Hvis du demonterte TV-en fra veggstativet i trinn 1, monterer du den igjen nå. Bruk sekskantnøkkel **[27]** og skruverktøyet **[B]** til å finjustere høyden (+/- 2,22 cm).

**DA** Tilpas højttalerhøjden.

**5.1:** Brug skruerne **[A]** på lydbarstativet til at justere højden på højttaleren.

**5.2:** Skal du frigøre ClickStand-vægbeslaget, så tv'et sidder helt op mod væggen.

**OPT** Hvis du fjernede tv'et fra vægbeslaget i trin 1, skal du nu montere det igen.

Hvis du vil finindstille højden (+/- 2,22 cm), skal du bruge en unbrakonøgle **[27]** og en skrue med indvendig sekskant **[B]**.

**SV** Justera högtalarens höjd.

**5.1:** Använd skruvarna **[A]** på ljudpelarkolumnen för att justera högtalarens höjd.

**5.2:** Frigör ClickStand-väggfästet så TV:n är platt mot väggen.

**OPT** Om du lossade TV:n från väggfästet i steg 1 ska den monteras tillbaka vid denna tidpunkt.

För att finjustera höjdställningar (+/- 2,22 cm), använd insexnyckel **[27]** och insexskruvar **[B]**.

**RU** Отрегулируйте высоту громкоговорителя.

**5.1:** С помощью винтов **[A]** на стойке планки громкоговорителя отрегулируйте высоту громкоговорителя.

**5.2:** откройте крепление ClickStand настенного кронштейна, чтобы телевизор установился вдоль стены.

**OPT** Если в ходе действия 1 вы сняли телевизор со настенного кронштейна, его необходимо снова поставить на кронштейн.

Для тонкой регулировки высоты (+/- 2,22 cm) используйте шестигранный ключ **[27]** и винт с головкой с углублением под ключ **[B]**.

**PL** Dostosuj wysokość głośnika.

**5.1:** Przy użyciu śrub **[A]** na kolumnie listwy dźwiękowej ustaw odpowiednią wysokość głośnika.

**5.2:** Przed rozpoczęciem odłącz uchwyt ścienny ClickStand tak, aby telewizor był oparty płasko o ścianę.

**OPT** Jeśli telewizor został zdjęty z uchwytu ściennego w kroku 1, zamocuj go teraz ponownie.

W celu wykonania dokładnej regulacji należy (+/- 2,22 cm) użyć klucza imbusowego **[27]** i wkrętu z gniazdem krzyżowym **[B]**.

**CS** Upravte výšku reproduktoru.

**5.1:** Pomocí šroubů **[A]** na sloupku držáku reproduktorů upravte výšku reproduktoru.

**5.2:** Uvolněte pojistku ClickStand na nástěnném držáku tak, aby byl televizor umístěn rovnoběžně se stěnou.

**OPT** Pokud jste v kroku 1 sejmuli televizor z nástěnného držáku, nyní jej umístěte zpět.

Pro jemné doladění výšky (+/- 2,22 cm) použijte klíč inbus **[27]** a inbusový šroub **[B]**.

**TR** Hoparlör yüksekliğini ayarlayın.

**5.1:** Sound bar çubuğundaki vidaları **[A]** kullanarak hoparlörün yüksekliğini ayarlayın.

**5.2:** Duvara montaj düzeneği ClickStand'i çıkarıp TV'nin duvara paralel olmasını sağlayın.

**OPT** Televizyonu adım 1'deki duvara montaj düzeneğinden çıkarırsanız, bu sırada televizyonu yeniden takın.

Hassas ayarlama yapmak için (+/- 2,22 cm), allen anahtarını **[27]** ve silindirik başlı altıgen civatayı **[B]** kullanın.



# 5

**JP** スピーカーの高さを調整します。

**5.1:** サウンドバーコラムのネジ **[A]** で、スピーカーの高さを調整します。

**5.2:** 着手する前に、壁に対してテレビが水平になるように、ウォールマウントのクリックスタンドを外します。

**OPT** ステップ1でウォールマウントからテレビを取り外した場合、この時点でテレビを再び取り付けてください。

高さの微調整を行うには(+/- 2,22 cm)、六角レンチ **[27]** とソケットキャップヘッドネジ **[B]** を使用します。

**MD** 調整扬声器高度。

**5.1:** 使用条形音箱音柱上的螺钉 **[A]** 调整扬声器的高度。

**5.2:** 先松开墙壁支架ClickStand，以便电视平贴在墙面上。

**OPT** 如果您先前在步骤 1 中将电视从墙壁支架上拆下，请在此时重新安装电视。

如要对高度进行精调(+/- 2,22 cm)，请使用内六角扳手 **[27]** 和圆柱头螺钉 **[B]**。

## 5.1

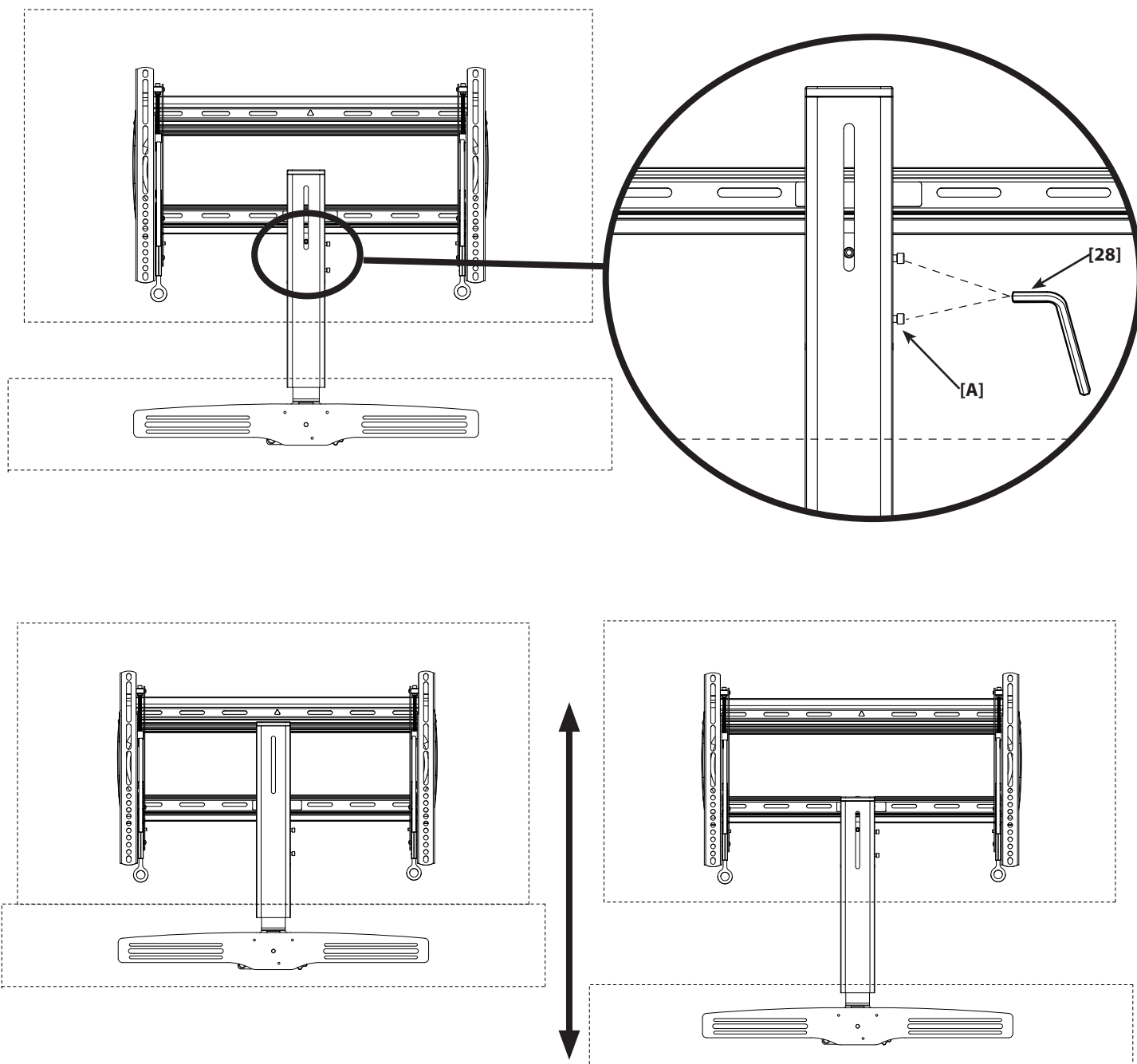

## 5.2

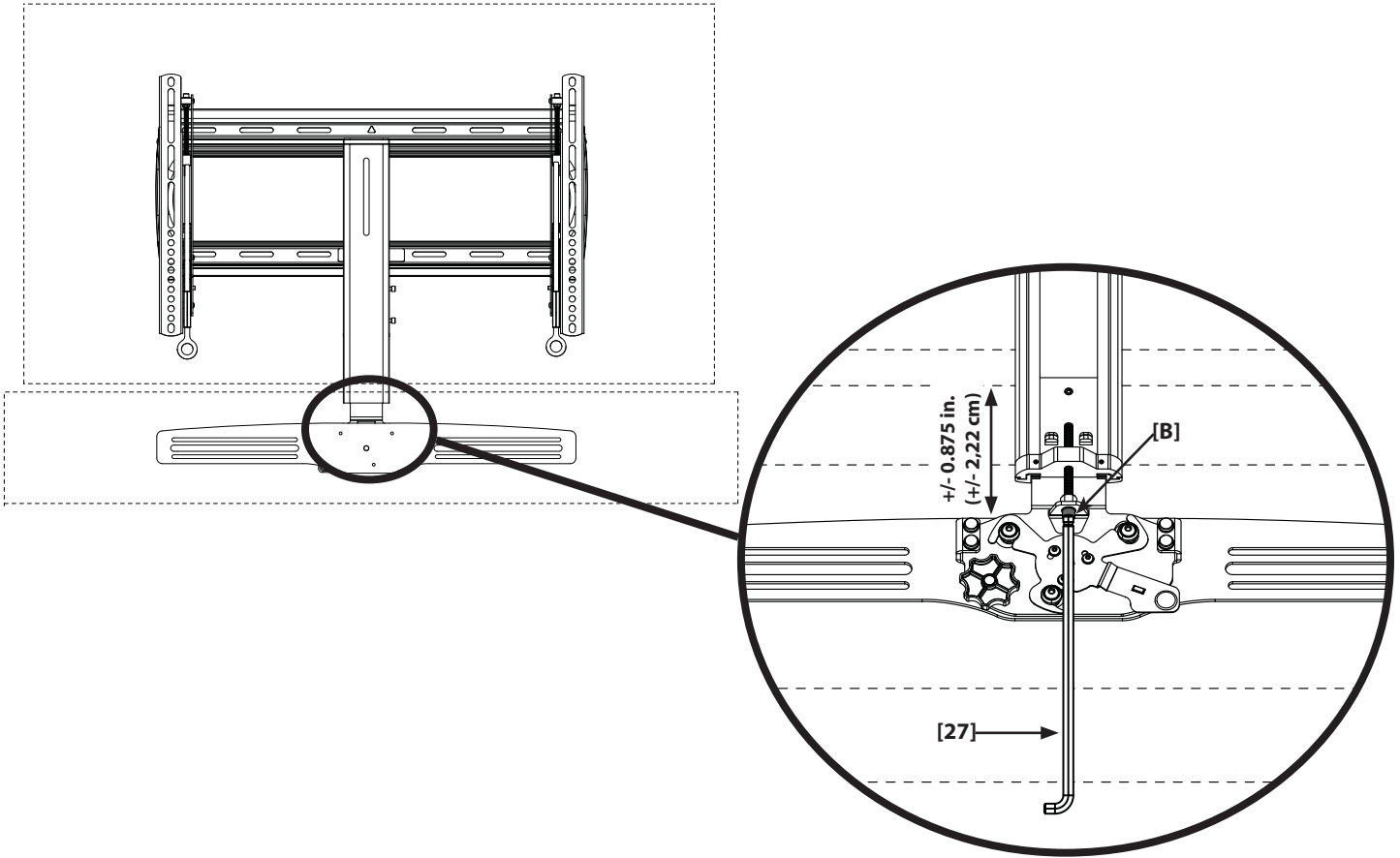



# 6

- EN Level speaker with TV.
- FR Mettez le haut-parleur de niveau avec le téléviseur.
- DE Richten Sie den Lautsprecher entsprechend des Fernsehers aus.
- ES Nivele el altavoz con el televisor.
- PT Nivelar alto-falante com TV.
- NL Plaats de luidspreker waterpas met de TV.
- IT Mettere l'altoparlante a livello con il televisore.
- EL Επίπεδο ηχείο με τηλεόραση.
- NO Juster høyttaleren i forhold til TV-en.

- DA Juster højttaleren i forhold til tv'et.
- SV Ställa in högtalarnivå med TV.
- RU Выровняйте громкоговоритель по телевизору.
- PL Wyrównaj głośnik względem telewizora.
- CS Vyrovnajte reproduktor s televizorem.
- TR Hoparlörü televizyonla aynı hizaya getirin.
- JP スピーカーをテレビと水平にします。
- MD 让扬声器与电视平行。

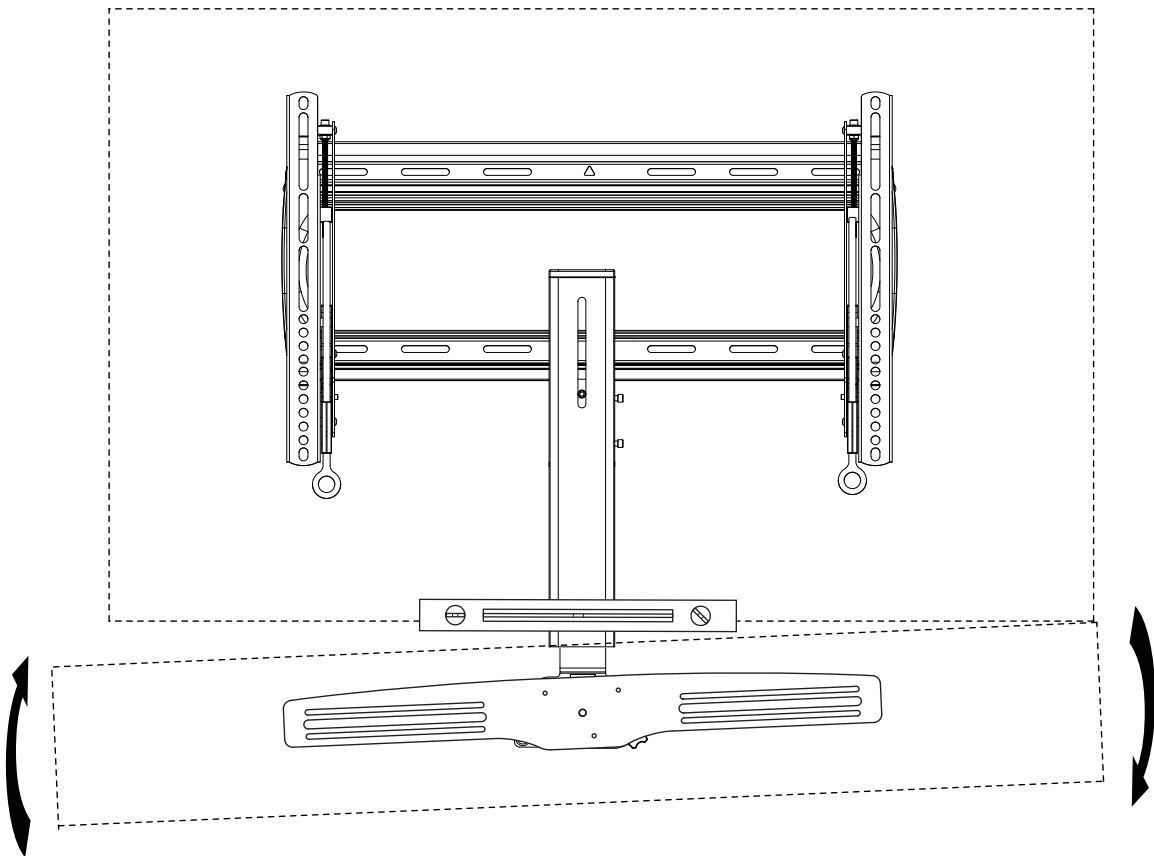

## 6.1

- EN** When level, hold in place by tightening roll control knob [K].
- FR** Lorsque tout est de niveau, fixez en place à l'aide du bouton de commande circulaire [K].
- DE** Halten Sie die Position, indem Sie das Rollsteuerrädchen [K] für das Ausrichten fest anziehen.
- ES** Una vez nivelados, sujételos en su lugar ajustando la perilla de control de balanceo [K].
- PT** Ao nivelar, mantenha no local apertando o botão de controle de rolagem [K].
- NL** Wanneer waterpas, houd op zijn plaats door de rolcontroleknop vast te maken [K].
- IT** Quando è a livello, serrare la manopola di controllo del rollio [K] per tenerlo in posizione.
- EL** Όταν είναι επίπεδα, σταθεροποιήστε στη θέση τους σφίγγοντας τον διακόπτη ελέγχου κύλισης [K].
- NO** Når den er riktig justert, holder du den på plass ved å stramme rulleknappen [K].
- DA** Når den er rigtigt justeret, spændes den fast med rullekontrolgrebet [K].
- SV** När nivån är jämn, håll på plats genom att dra åt rollkontrollens knapp [K].
- RU** После регулировки положения зафиксируйте его, затянув винт регулировки наклона [K].
- PL** Po wyrównaniu zamocuj, dokręcając pokrętło [K].
- CS** Po vyrovnání jej zajistěte v poloze pomocí ovládacího knoflíku sklopení [K].
- TR** Hizalarken, rulo kontrol topuzunu [K] sıkıştırarak yerine sabitleyin.
- JP** 水平にしたら、ロールコントロールノブ [K]を締め付けてセットします。
- MD** 当调节平行后，紧固旋转控制手柄 [K] 将扬声器固定到位。

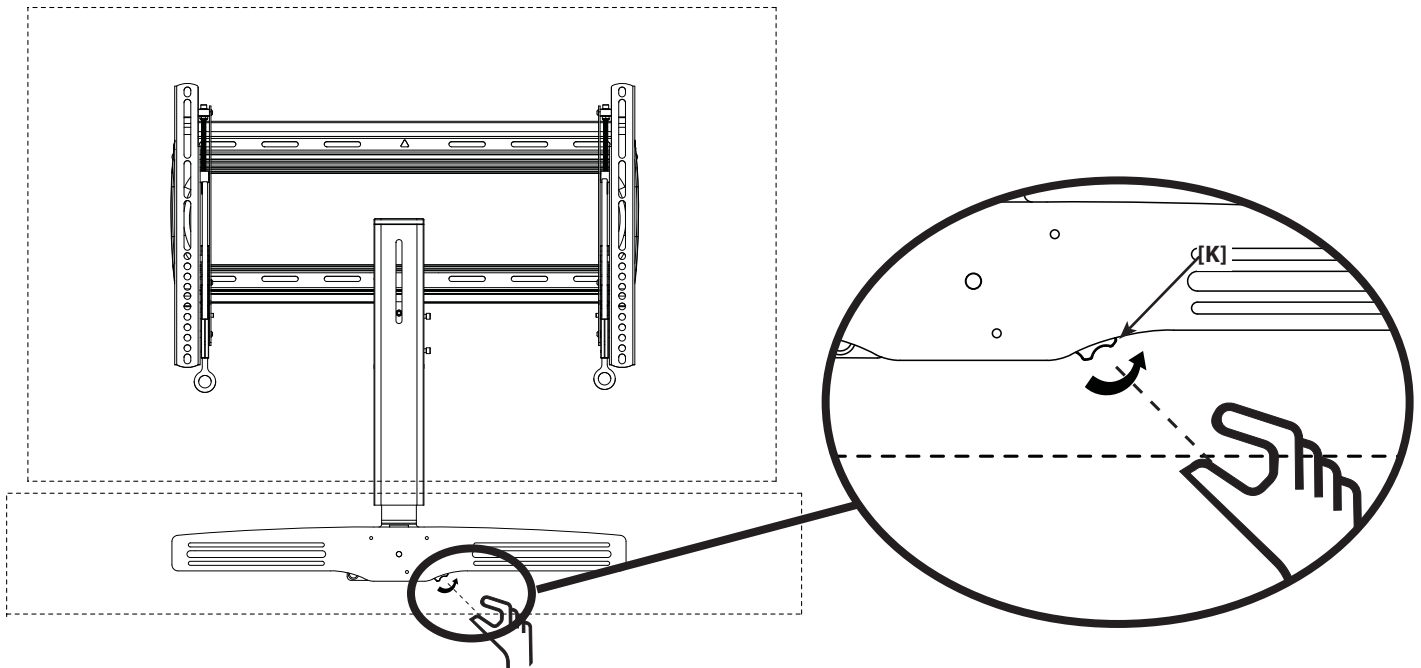

**EN** Milestone AV Technologies and its affiliated corporations and subsidiaries (collectively, "Milestone"), intend to make this manual accurate and complete. However, Milestone makes no claim that the information contained herein covers all details, conditions, or variations. Nor does it provide for every possible contingency in connection with the installation or use of this product. The information contained in this document is subject to change without notice or obligation of any kind. Milestone makes no representation of warranty, expressed or implied, regarding the information contained herein. Milestone assumes no responsibility for accuracy, completeness or sufficiency of the information contained in this document.

**FR** Milestone AV Technologies et ses sociétés affiliées et ses filiales (collectivement dénommées « Milestone »), se sont efforcées de rendre ce manuel précis et complet. Cependant, Milestone ne garantit pas que les informations qu'il contient couvrent tous les détails et toutes les conditions ou variations. Il ne pare pas non plus à toute éventualité relative à l'installation ou à l'utilisation de ce produit. Les informations contenues dans ce document peuvent faire l'objet de modifications sans avertissement ou obligation préalable quelconque. Milestone ne donne aucune garantie explicite ou implicite quant aux informations contenues dans le manuel. Milestone n'assume aucune responsabilité quant à l'exhaustivité, l'exhaustivité ou la suffisance des informations contenues dans ce document.

**DE** Die Milestone AV Technologies und ihre angegliederten Unternehmen und Tochtergesellschaften (Sammelbegriff: "Milestone") sind um genaue und vollständige Abfassung dieser Anleitung bemüht. Milestone beansprucht jedoch nicht, dass die hierin enthaltenen Informationen alle Details, Bedingungen oder Varianten umfassen. Auch sind darin nicht alle Eventualitäten in Verbindung mit Montage oder Gebrauch dieses Produkts abgedeckt. Die in diesem Dokument enthaltenen Informationen können ohne Ankündigung oder Verpflichtung jeder Art geändert werden. Milestone haftet weder ausdrücklich noch stillschweigend für die in diesem Dokument enthaltenen Informationen. Milestone übernimmt keine Haftung für Genauigkeit, Vollständigkeit oder Hinlänglichkeit der in diesem Dokument enthaltenen Informationen.

**ES** Milestone AV Technologies y sus empresas asociadas y filiales (colectivamente "Milestone") tienen la intención de que este manual sea preciso y completo. Sin embargo, Milestone no sostiene que la información que contiene cubra todos los detalles, condiciones y variaciones. Ni que contemple toda posible contingencia en conexión con la instalación y uso de este producto. La información contenida en este documento es susceptible de ser modificada sin aviso ni obligación de ningún tipo. Milestone no hace ninguna manifestación de garantía, explícita o implícita, respecto a la información contenida en él. Milestone no asume ninguna responsabilidad por la exactitud, integridad o suficiencia de la información contenida en este documento.

**PT** A Milestone AV Technologies e as suas companhias aliadas e subsidiárias (colectivamente: "a Milestone"), tencionam elaborar um manual exacto e completo. No entanto a Milestone não alega que a informação no presente manual cubra todos os detalhes, condições ou alternativas. Nem alega que o manual descreva todas as possíveis situações de contingência em relação à instalação ou utilização deste produto. A informação contida neste documento está sujeita a alterações sem aviso prévio ou obrigação qualquer. A Milestone não oferece garantias de natureza alguma, expressa ou implícita, em relação à informação contida no presente documento. A Milestone não assume responsabilidade pela precisão, integridade ou suficiência da informação contida neste documento.

**NL** Milestone AV Technologies en haar aangesloten bedrijven en dochterondernemingen (verder samen te noemen: "Milestone") hebben de intentie deze montagehandleiding zo accuraat en volledig mogelijk te maken. Echter, Milestone claimt niet dat de informatie in deze montagehandleiding een weergave vormt van alle denkbare details, voorwaarden en variaties. Milestone claimt ook niet dat het rekening houdt met alle mogelijke eventualiteit in verband met de installatie of het gebruik van dit product. De informatie in deze montagehandleiding is onderhevig aan verandering zonder dat Milestone verplicht is zulks te berichten, en zonder dat Milestone dienaangaande enigerlei andere verplichtingen heeft. Milestone doet geen enkele uitspraak van waarborg, hetzij expliciet of impliciet, met betrekking tot de informatie die in deze montagehandleiding is opgenomen. Milestone aanvaardt geen enkele verantwoordelijkheid voor de accuraatheid, volledigheid of adequatie van de informatie die in dit document is opgenomen.

**IT** Milestone AV Technologies e le sue società affiliate e controllate (congiuntamente denominate ("Milestone") si propongono di redigere il presente manuale in modo preciso e completo. Milestone, tuttavia, non rilascia alcuna garanzia che le informazioni ivi contenute coprano tutti i dettagli, le condizioni o le modifiche, né che lo stesso preveda tutti i possibili imprevisti connessi all'installazione o all'uso del presente prodotto. Le informazioni contenute nel presente documento sono soggette a modifica senza preavviso od obbligo di alcun genere. Milestone non rilascia alcuna garanzia, espressa o implicita, circa le informazioni ivi contenute. Milestone declina ogni responsabilità in merito all'accuratezza, completezza o sufficienza delle informazioni contenute nel presente documento.

**EL** Η Milestone AV Technologies και οι συνεργαζόμενες εταιρείες και θυγατρικές της (οι οποίες συλλογικά αναφέρονται σαν "Milestone"), καταβάλλουν κάθε προσπάθεια ώστε το παρόν χειρίδιο να είναι ακριβές και άρτιο. Ωστόσο, η Milestone δεν εγγυάται ότι οι πληροφορίες που περιέχονται στο παρόν καλύπτουν όλες τις λεπτομέρειες, συνθήκες ή παραλλαγές. Επιπλέον, δεν μπορεί να προβλέψει όλα τα απρόοπτα σχετικά με την εγκατάσταση ή χρήση του προϊόντος αυτού. Οι πληροφορίες που περιέχει αυτό το έγγραφο υποκείμεται σε τροποποιήσεις χωρίς προειδοποίηση ή οποιαδήποτε είδους υποχρέωση. Η Milestone δεν προβαίνει σε δηλώσεις εγγυήσεων, ρητών ή υπονοούμενων, όσον αφορά τις πληροφορίες που περιέχει το παρόν. Η Milestone δεν αναλαμβάνει ευθύνη για την ακρίβεια, πληρότητα ή επάρκεια των πληροφοριών που περιέχει αυτό το έγγραφο.

**NO** Milestone AV Technologies og dets tilknyttede selskaper og datterselskaper (samlet kalt "Milestone"), har til hensikt å gjøre denne bruksanvisningen nøyaktig og fullstendig. Milestone hevder imidlertid ikke at informasjonen i bruksanvisningen dekker alle detaljer, forhold eller variasjoner. Den dekker heller ikke alle tenkelige muligheter hva angår montering eller bruk av produktet. Informasjonen i dette dokumentet kan endres uten forutgående varsel og uten noen form for forpliktelser. Milestone gir ingen fremstilling om garanti, uttrykk eller underforstått, angående informasjonen som gjengis her. Milestone påtar seg ikke ansvar for hvor nøyaktig, fullstendig eller tilstrekkelig informasjonen i dette dokumentet er.

**DA** Milestone AV Technologies og dets associerede selskaber og datterselskaber (samlet, "Milestone"), har til hensigt at gøre denne manual nøjagtig og fuldstændig. Dog hævder Milestone ikke at informationen indeholdt heri dækker alle detaljer, betingelser eller variationer. Den formidler heller ikke hver mulig uforudsete hændelse i forbindelse med installationen og brugen af produktet. Informationen indeholdt i dette dokument kan ændres uden varsel eller forpligtigelse af nogen art. Milestone fremsætter ingen indsigelse for garanti, udtrykkelig eller underforstået, vedrørende informationen indeholdt heri. Milestone påtager sig intet ansvar for nøjagtighed, fuldstændighed eller tilstrækkelighed af informationen indeholdt i dette dokument.

**SV** Milestone AV Technologies och dess dotterbolag och (tillsammans under namnet "Milestone"), strävar efter att göra denna bruksanvisning noggrann och komplett. Milestone kan dock inte garantera att den information som ges här är fullständig och att den täcker alla detaljer, tillstånd eller variationer. Den täcker inte heller alla tänkbara möjligheter vad det gäller monteringen av produkten. Informationerna som ingår i detta dokument kan ändras utan föregående varsel och utan förpliktelser av något slag. Milestone gör inga föreställningar om garanti, uttryckt eller underförstådd, angående informationen som ingår här. Milestone tar inte på sig något ansvar för hur noggrann, fullständig eller tillräcklig information som ingår i dokumentet är.

**RU** Milestone AV Technologies и связанные с ней корпорации и дочерние предприятия (упоминаемые здесь под общим названием "Milestone") стремятся сделать это руководство точным и полным. Однако Milestone не гарантирует, что содержащаяся в нем информация охватывает все детали, условия и модификации. Кроме того, в нем рассматриваются не все возможные нештатные ситуации, касающиеся установки и использования данного изделия. Информация, содержащаяся в данном документе, может быть изменена без предварительного уведомления и каких-либо обязательств. Milestone не дает гарантии, как прямой, так и косвенной, относительно содержащейся в нем информации. Milestone не несет ответственности за точность, полноту и достаточность информации, содержащейся в данном документе.

**PL** Zamiarem firmy Milestone AV Technologies oraz związanych z nią korporacji i filii (nazwa zbiorowa "Milestone") było stworzenie dokładnej i kompletnej instrukcji. Jednakże firma Milestone zastrzega, że informacje tu zawarte nie obejmują wszystkich szczegółów, warunków lub wersji. Ani też wszelkich innych możliwych okoliczności związanych z instalacją i użytkowaniem produktu. Informacje zawarte w tym dokumencie podlegają zmianie bez uprzedzenia i bez żadnych zobowiązań. Firma Milestone nie składa żadnych zapewnień gwarancyjnych, wyrażonych wprost lub dorozumianych, odnośnie informacji tu zawartych. Firma Milestone nie bierze na siebie odpowiedzialności za dokładność, kompletność oraz wystarczającą ilość informacji zawartych w tym dokumencie.

**CS** Společnost Milestone AV Technologies a její sesterské a dceřiné společnosti (společně nazývané „Milestone“) si přejí, aby byla tato příručka přesná a úplná. Společnost Milestone ovšem nijak netvrdí, že informace, které jsou zde obsaženy, zahrnují všechny podrobnosti, podmínky nebo varianty. Ani nezajišťuje veškeré možné eventuality, které mohou nastat ve spojení s instalací nebo používáním tohoto výrobku. Informace obsažené v tomto dokumentu se mohou měnit bez upozornění nebo jakýchkoli povinností. Společnost Milestone nedává žádné záruky, at výslovné či implicitní, ve spojení se zde obsaženými informacemi. Milestone nepřebírá žádnou odpovědnost za přesnost, úplnost nebo dostatečnost informací, které jsou v tomto dokumentu obsaženy.

**TR** Milestone AV Technologies, bağlı şirket ve yan kuruluşlar (tümü "Milestone" adıyla anılır) bu klavuzun doğru ve tam olarak hazırlanmasını hedeflemektedir. Ancak, Milestone burada yer alan bilgilerin tüm ayrıntı, şart ve değişiklikleri içerdiğini iletir. Ayrıca, ürünün kurulumu ya da kullanımı ile ilgili beklenmedik durumların tümü hakkında da bilgi vermez. Bu belgede yer alan bilgiler bildirilmeden veya herhangi bir şekilde yükümlülük alınmadan değiştirilebilir. Milestone burada belirtilen bilgiler ile ilgili yapılan açıklama veya imalar hakkında hiçbir şekilde garanti vermez. Milestone bu belgede yer alan bilgilerin doğru, tam ve yeterli olduğunu konusunda hiçbir sorumluluk kabul etmez.

**JP** Milestone AV Technologiesおよびその関連会社と支店(総称してMilestone)は、本説明書の内容が正確であり漏れがないよう万全を期しておりますが、あらゆる詳細、状態、バリエーションが本書に記載されているわけではありません。また、本製品の取り付けもしくは使用に関し、起こり得るあらゆる不測の事態を説明しているわけでもありません。本書に記載された情報は、予告またはその義務なしに変更されることがあります。Milestoneは本書の内容に関して、明示または黙示に関わりなく、一切の保証をいたしません。また、本書の情報の正確さ、完全性、または十分性に関しても、一切の責任を負いかねます。

**MD** Milestone AV Technologies 及其联营公司和子公司(通称为 "Milestone") 旨在使本手册准确而完整。然而, Milestone 无法断言此处所含信息包括所有详情、条件或变更。Milestone 也无法保证安装或使用本产品不会出现任何可能的意外。本文档所含信息如需变更,恕不另行通知或承担任何义务。在此处所含信息内,无论明示或隐含, Milestone 未做出任何保修陈述。对于本文档所含信息的准确性、完整性或充分性, Milestone 概不负责。